

Nintzel
Family
News

NFN
2003, N° 10

www.nintzel.com

Nintzel
Familien
Nach-
richten

Content:



Inhalt:

 GERMANY	4
COMMUNICATION	4
HAPPY END THROUGH BLACKSMITH ERNST	
SCHWANEWEDEL.....	9
LETTER OF INQUIRY FROM VDK	10
NONSERIOUS MAIL IN CUXHAVEN.....	11
ADDITIONAL BROTHER OF MYSTERIOUS	
CHARLES PETER IMMIGRATED	12
CATHARINA NOW 95 YEARS OLD.....	15
SECOND ELSE DIED IN WINGST	16
WILMA IN AUSTRALIA	16
SECOND VISIT JOURNEY IN 2003	18
SISTERS FOND OF TRAVELING	21
POLITICAL FRANCOPHILE DAUGHTER.....	22
A CANDIDATE FOR PATRICE'S GRANDAD	30
TASKS FOR RUDOLF (AND EVERYONE)	30

 DEUTSCHLAND	4
KONTAKTE.....	4
HAPPY END DANK SCHMIED ERNST	
SCHWANEWEDEL.....	9
ANFRAGE VOM VDK	10
UNSERIÖSES IN CUXHAVEN	11
WEITERER BRUDER DES LEGENDÄREN CHARLES	
PETER AUSGEWANDERT.....	12
CATHARINA JETZT 95 JAHRE ALT.....	15
ZWEITE ELSE IN WINGST GESTORBEN	16
WILMA IN AUSTRALIEN	16
ZWEITE BESUCHSREISE 2003	18
REISELUSTIGE SCHWESTERN	21
POLITISCHE FRANKOPHILE TOCHTER.....	22
EIN KANDIDAT FÜR GROBVATER VON PATRICE ..	30
AUFGABEN FÜR RUDOLF (UND JEDERMANN)	30

 NORTH AMERICA	31
E-MAIL COMMUNICATION.....	31
SOMETIMES THE BLIND HEN FINDS THE	
CORN	34
ANOTHER MASTERLY SPORTSMAN.....	34
PARENTS FROM SWITZERLAND?	35
MARGARET NOT LONGER UNKNOWN.....	38
GENEALOGISTS HELP EACH OTHER.....	39
HUGE WEDDING IN THE DESERT	39
60 SECONDS ABOUT THE BEETLE.....	41
COLANI TRAUERT KÄFER NACH	41
LONELY IN GRAZ?.....	42
ONLY A PHONECALL AWAY	50
REPEATED INVITATION FOR VISIT GERMANY..	59

 NORD-AMERIKA	31
E-MAIL-KONTAKTE.....	31
EIN BLINDES HUHN FINDET AUCH EIN KORN	34
NOCH EIN MEISTERLICHER SPORTLER.....	34
ELTERN AUS DER SCHWEIZ?	35
MARGARET NICHT MEHR UNBEKANNT.....	38
AHNENFORSCHER HELFEN SICH.....	39
GROBE HOCHZEIT IN DER WÜSTE	39
COLANI MOURNS AFTER BEETLE.....	41
60 SEKUNDEN FÜR DEN KÄFER.....	41
ALLEINE IN GRAZ?.....	42
NUR EINEN ANRUF ENTFERNT.....	50
ERNEUTE EINLADUNG NACH DEUTSCHLAND.....	59

	SOUTH AMERICA 60		SÜD-AMERIKA 60
	CRISTINA & DIRK: ESTAMOS MUY FELICES! ... 60		CRISTINA & DIRK: ESTAMOS MUY FELICES! 60
	A SIGN OF LIFE FROM DANIEL..... 61		EIN LEBENSZEICHEN VON DANIEL 61
	UPDATE OF NINTZEL DATENBASE 62		FORTFÜHRUNG DER NINTZEL-DATENBANK 62
	WHERE DOES OUR NAME COME FROM? 62		WO KOMMT UNSER NAME HER? 62
	FROM WHICH COUNTRY DO YOU COME?..... 62		AUS WELCHEM LAND KOMMST DU?..... 62
	INCIDENCE OF AGE OF THE MALE		ALTERSVERTEILUNG DER MÄNNLICHEN
	DESCENDANTS 65		NACHKOMMEN 65
	FURTHER TRACKS IN SWEDEN AND		WEITERE SPUREN IN SCHWEDEN UND
	VORPOMMERN..... 65		VORPOMMERN..... 65
	OUTING INTO THE INTERNET 67		AUSFLÜGE INS INTERNET 67
	RYAN NINTZEL 67		RYAN NINTZEL 67
	JAMES NINTZEL..... 67		JAMES NINTZEL..... 67
	CHARLES NINTZEL..... 68		CHARLES NINTZEL..... 68
	GARY NINTZEL 69		GARY NINTZEL 69
	FAMILIES IN THE DESERT SOUTHWEST 70		FAMILIEN IN DER SÜDWESTLICHEN WÜSTE 70
	ANDY NINTZEL 73		ANDY NINTZEL 73
	GRETA NINTZEL 74		GRETA NINTZEL 74
	MICHAEL (MIKE) NINTZEL 75		MICHAEL (MIKE) NINTZEL 75
	KATHERINE NINTZEL..... 75		KATHERINE NINTZEL..... 75
	HANS NINTZEL 77		HANS NINTZEL 77
	SILJE NINTZEL (RESEARCH &		SILJE NINTZEL (FORSCHUNG & ENTWICKLUNG) 78
	DEVELOPMENT) 78		SILJE NINTZEL (SPORT) 80
	SILJE NINTZEL (SPORTS) 80		ANNI NINTZEL 80
	ANNI NINTZEL 80		
	CURIOSITIES 82		KURIOSITÄTEN 82
	THE BARREL OF DEATH 82		DAS TODESFASS..... 82
	SS MOSEL 86		SS MOSEL 86
	EMIGRATION VIA BREMERHAVEN 87		AUSWANDERUNG ÜBER BREMERHAVEN..... 87
	PORTRAIT OF A PERSON 92		DAS PERSONENPORTRAIT 92
	FRED NINTZEL AND FAMILY 92		FRED NINTZEL UND FAMILIE 92
	PLEASURE & HEART-BREAK OF THE FAMILIES .. 97		FREUD UND LEID AUS DEN FAMILIEN 97
	BIRTH 2002 & 2003 97		GEBURTEN 2002 & 2003 97
	MARRIAGES 2000, 2001, 2002 & 2003..... 98		HOCHZEITEN 2000, 2001, 2002 & 2003..... 98
	DEATH 2001, 2002 & 2003 99		TODESFÄLLE 2001, 2002 & 2003..... 99
	TASKS OF NEXT YEAR 100		AUFGABEN FÜR DAS NÄCHSTE JAHR 100
	CONCRETE TASKS 100		KONKRETE AUFGABEN 100

The "Nintzel Family News" is published normally once a year, free of charge.

Special notice for this issue:

I am very sorry that circumstances occurred which did not allow to publish the NFN10 as planned in Spring or Summer 2004. This should have been a special issue in another meaning: A jubilee issue as No. 10.

Reading the about 100 pages without the list part (will be separated from now) you will recognize that all the articles represent the status of the year 2003. The following years of ongoing genealogical research will be published step by step with their own issues for every year as you are used to get it.

Publisher and responsible editor is Claus Nintzel, Wingertstr. 21, D-64380 Rossdorf, GERMANY

Textual contributions are marked with abbreviations for the author or the supplier of the basic information, appear as shown below:

(ChN) Christopher Nintzel

(eg) Emma Grave

(jw) Jean Wood

(ran) Richard & Anita Nintzel



(cn) Claus Nintzel



(gary) Gary Nintzel



(gn) Gerhard Nintzel



(rn) Rudolf Nintzel



(GrN) Grant Nintzel

Die "Nintzel Familien Nachrichten" erscheinen kostenlos nach Bedarf, in der Regel einmal jährlich.

Besondere Anmerkung dieser Ausgabe:

Es tut mir sehr leid, dass es Umstände gab, die eine Veröffentlichung wie geplant im Frühjahr oder Sommer 2004 verhindert haben. Es sollte eigentlich eine besondere Ausgabe in anderem Sinne sein: Eine Jubiläumsausgabe als Nr. 10.

Wer die etwa 100 Seiten ohne den Listenteil (ist ab jetzt immer getrennt davon) liest, wird bemerken, dass dies der Stand des Jahres 2003 ist. Die folgenden Jahre mit der stets weiter verfolgten Ahnenforschung werden schrittweise wie gewohnt in eigenen Jahress Ausgaben erscheinen.

Herausgeber und verantwortlich ist Claus Nintzel, Wingertstr. 21, D-64380 Roßdorf

Textbeiträge sind gekennzeichnet mit Kürzeln für den Autor oder Lieferanten der Grundinformation, und zwar mit



Germany



Deutschland

Communication

Many of visits happened for the first time as well as repeated and I am glad at every time about the warmth of the visited persons. But also the internet and phone calls allow more or less interesting contacts, in the U.S. and in Germany, that now everyone will be able to access.

Merchant Martin

Martin Nintzel appeared one day with an offer of environmentally friendly groceries on the Internet. But the pictures on that site took a very long time to load.

Therefore, I offered at that point to help him with the design of his homepage. I have been unable help him up to now, but I will be able to catch up in 2004.

Martin belongs, so to say, to the Nintzel clan in Rosenheim, the Bavarian branch with parents, 6 children and seven grandchildren. Martin is married to Ingrid Mayerhofer, their daughter Julia turns 12 in 2004.

Genealogist Gregor

Waltraut Mühle has arranged yet another contact. Gregor Panknin contacted me via e-mail. He is the oldest son of Waltrauts sister Annegret, who was married to Uwe Panknin and tragically died at the age of 45. It has now been made clear, that Waltraut had previously given her nephew copies of the NFN.

In June of 2003, Gregor expressed a great interest in the Nintzel family database as well as in the respective software program Brother's Keeper. Naturally, I could be of great service. He also wanted to research the Panknin family himself. I wish Gregor much luck and patience with that, after all he is starting at an earlier age than I.

Kontakte

Manch ein Besuch in diesem Jahr fand erstmalig oder wiederholt statt und ich freue mich jedes Mal über die Herzlichkeit der Besuchten. Aber auch das Internet und das Telefon lassen mehr oder weniger interessante Kontakte in den USA und in Deutschland zu, wie jeder nachlesen kann.

Händler Martin

Martin Nintzel tauchte eines Tages mit einem Angebot an umweltfreundlichen Lebensmitteln im Internet auf. Allerdings erzeugen die dortigen Abbildungen sehr lange Ladezeiten.

Ich habe ihm daher angeboten, ihm in diesem Punkt bei der Gestaltung seiner Homepage zu helfen. Das hat bisher noch nicht geklappt, aber das lässt sich immer noch nachholen.

Martin gehört sozusagen zum Nintzel-Clan in Rosenheim, dem bayrischen Familienabteiler mit Eltern, 6 Kindern und 7 Enkelkindern. Martin ist mit Ingrid Mayerhofer verheiratet, ihre Tochter Julia wird 2004 12 Jahre alt.

Ahnenforscher Gregor

Waltraut Mühle hat noch einen weiteren Kontakt ausgelöst. Per e-Mail meldete sich Gregor Panknin bei mir, er ist der älteste Sohn von Waltrauts Schwester Annegret, die mit Uwe Panknin verheiratet war und leider 1991 bereits im Alter von 45 Jahren verstorben ist. Wie sich jetzt herausgestellt hat, hat Waltraut ihren Neffen schon vorher mit den NFN versorgt.

Gregor hat im Juni 2003 starkes Interesse an der Datenbank der Nintzel-Familien einschließlich des zugehörigen Programms Brother's Keeper geäußert. Natürlich konnte ich hier behilflich sein. Er selbst möchte auch die Familie Panknin erforschen. Ich wünsche Gregor viel Glück und Geduld dabei, immerhin fängt er in einem früheren Alter als ich damit an.



Germany



Deutschland

Mother Nicole

This time I would like to mention Nicole not as the daughter of a mother (Ingrid Nintzel, nee Schulz), but as the mother of a daughter. She sent me picture shown on the right column of her adorable girl a few months after Janina's Birth:



Picture :1 Janina Vollmerding at the age of 4 years (Dec 2006)

Mutter Nicole

Diesmal erwähne ich Nicole nicht als Tochter einer Mutter (Ingrid Nintzel, geb. Schulz), sondern als Mutter einer Tochter. Sie sandte mir einige Monate nach der Geburt von Janina dieses Bild des entzückenden Mädchens zu:



Picture 2: Janina Vollmerding im Alter von 4 Monaten (23.12.2002)

Taxi Driver Albert



After several attempts, I was finally successful on July 19, 2003 in meeting with Albert Nintzel of Odisheim. This meeting was planned as part of the Cuxhaven tour during our 3 week vacation to the north (Lueneburger Heide). Regrettably, Albert's wife, Rosemarie, was herself on vacation; she had told me in advance that she

Taxifahrer Albert



Mehrfach versucht, endlich wahr gemacht: am 19. Juli 2003 habe ich zusammen mit meiner Mutter Albert Nintzel in Odisheim besucht. Diese Reise war während unseres 3-wöchigen Urlaubs in der Lüneburger Heide als „Cuxhaven-Tour“ eingeplant. Zu meinem Bedauern hatte mir Albert's Frau Rosemarie vorher gesagt, dass



Germany



Deutschland

would be away and also warned me that Albert could possibly be busy driving the taxi upon our arrival.

sie an diesem Tag verreist sein wird und mich gleichzeitig vorgewarnt, dass Albert möglicherweise einen Gast mit dem Taxi fahren muss.

But, luck was with me; when my mother and I arrived Albert also pulled up in his typical cream colored taxi. Our exchange of family information was inspiring enough to keep him for more than an hour. You must understand that Albert had driven the taxi throughout the entire night and had not slept for 18 hours.

Aber ich hatte Glück. Kaum angekommen, kam Albert mit seinem typischen cremefarbenen Auto angefahren. Unser Austausch über die Familien war immerhin so anregend, dass er es über eine Stunde durchgehalten hat! Er war nämlich die ganze Nacht hindurch gefahren und hatte zuletzt vor 18 Stunden geschlafen.



Picture 3: Albert Nintzel



Picture 7: Albert Nintzel

Albert is the nephew of Else Poppe, whom I've reported about in past years. Albert's father, the cigar salesman, Albert Claus Peter Nintzel, was killed just before the end of World War II, about 2.5 months before Albert was born. Nearby lives his sister, Elfriede, who recently celebrated her 70th birthday, and his sister Kriemhilde.

Albert ist der Neffe von Else Poppe, über die ich in früheren Jahren berichtet hatte. Sein Vater, der Cigarrenhändler Albert Claus Peter Nintzel, ist kurz vor Ende des 2. Weltkrieges und kurz vor der Geburt seines Sohnes Albert gefallen. In der Nähe leben noch seine Schwestern Elfriede, die kürzlich 70 Jahre alt geworden ist, und Kriemhilde.

In writing here, Albert, I sent best wishes to you and your wife, Rosemarie, and thank you for the company you graciously provided.

Auf diesem Wege schöne Grüße an Deine Frau Rosemarie und vielen Dank für die Audienz, Albert.

cn

Cuxhaven meeting falls through

In Cuxhaven, an appointment was made for July 19, 2003 at 2 PM to meet Ruediger Nintzel and his family, and when required, his siblings, parents and his aunt. Unfortunately, this meeting was cancelled while we were in Cuxhaven. My

Cuxhaven fiel ins Wasser

In Cuxhaven war ein Treffen mit Rüdiger Nintzel und Familie sowie ggf. mit seinen Geschwistern, Eltern und Tante für 14 Uhr am 19. Juli 2003 verabredet. Es ist leider ausgefallen. Meine Mutter Lisa Nintzel hatte sich schon sehr gefreut, Lisa Nintzel, ihre 2-jährige Namens-



Germany



Deutschland

mother, Lisa would have been very glad to meet Lisa Nintzel, the two year old namesake of herself.

Beach Chair Landlord

On the way back from the Ruedigers home I drove on the Strichweg. I remembered that Helmut Joost lived somewhere on that street; I had tried several times, in the past to reach him by phone but had not been successful. So I decided to try to find his home and I was successful. There were 2 doorbells at Strichweg 10, I tried both; and I was invited in! Some minutes later I got the explanation: Helmut had moved together with his wife, Gerader (nee Zigerello from St. Agata di Puglia in Italy,) within the house but the phone had not yet been moved.



Picture 4: Gerader Joost nee Zigerello

Helmut is the son of Heinrich Joost and Anni Nintzel (daughter of August Nintzel #189, who used to live in the loam house in Dobrock, nowadays a museum). Also, closer relatives are Richard Nintzel from Hamburg-Kirchwerder and his siblings Berta and Horst † with their children as well as the "not visited" families in Cuxhaven.

base (als weibliche Form von Namensvetter) zu treffen.

Strandkorbvermieter

Auf dem Rückweg von Rüdiger befuhr ich den Strichweg. Ich wusste, dass hier Helmut Joost wohnt, den ich allerdings trotz vieler Versuche telefonisch vorher nicht erreicht hatte. So wollte ich wenigstens schon einmal die Adresse suchen, die ich auch gefunden habe. Es gab 2 Klingeln im Strichweg 10, ich probierte beide. Und es wurde geöffnet! Wenig später erhielt ich die Erklärung: Helmut war mit seiner Frau Gerader (geb. Zigerello aus St. Agata di Puglia in Italien) im Haus umgezogen, das Telefon allerdings noch nicht.



Picture 8: Helmut Joost

Helmut ist der Sohn von Heinrich Joost und Anni Nintzel (Tochter von August Nintzel #189, der im Lehmhaus in Dobrock wohnte, dem heutigen Museum). Weitere nähere Verwandte sind Richard Nintzel aus Hamburg-Kirchwerder und seine Geschwister Berta und Horst † mit ihren Kindern sowie die nicht besuchten übrigen Familien in Cuxhaven.



Germany



Deutschland



Picture 5: Anni Nintzel



Picture 9: Heinrich Joost

Helmut still rents out beach chairs in Cuxhaven, a source of extra income for him for the past 40 years.

Helmut vermietet seit ca. 40 Jahren Strandkörbe in Cuxhaven und bessert damit seinen Lebensunterhalt auf.

Obligatory appointments

After this the obligatory meetings in Ihlienworth and Cadenberge where to take place.

At first we visited Rudolf and his family living in the peaceful idyll of Dreihausendorf; there I had to complete the records about his niece Anja. Moreover he surprised me with copies out of the family book of the village Wremen containing the Schwanewedel families which I was planning to explore three days later. It was a work order from Keith Nintzel, the 2nd son of Gary. Keith's great grandmother was born a Schwanewedel from Padingbüttel. Together with the copies he also returned me the money I had previously given him to buy the family book of Wremen for me. Well, Rudolf bought it for himself, for collecting, as he had already done with others from this area. If someone is interested in exploring families, beside the Nintzel family, they may confidently ask Rudolf for assistance.

The last stop of the day was to visit Emma Grave in Cadenberge (again intrinsically already too late for a visit). Emma had found, with her

Obligatorische Treffen

Danach waren die inzwischen standardmäßigen Besuche in Ihlienworth und Cadenberge an der Reihe.

Zunächst besuchten wir Rudolf und Familie in der Idylle in Dreihausendorf. Hier galt es, die Kinder seiner Nichte Anja zu vervollständigen. Außerdem überraschte er mich mit Kopien aus dem Familienbuch von Wremen über die Familien Schwanewedel, die ich drei Tage später in Wremen erforschen wollte. Es ist eine Auftragsarbeit von Keith Nintzel, dem 2. Sohn von Gary. Seine Urgroßmutter ist eine geborene Schwanewedel aus Padingbüttel. Durch die Kopien bekam ich auch mein Geld zurück, das ich ihm bereits für den Erwerb des Familienbuches von Wremen gegeben hatte. Nun hat Rudolf es selbst gekauft wie er auch weitere aus der Gegend besitzt. Wer also Forscherdrang außerhalb der Familien Nintzel verspürt, mag sich vertrauensvoll an Rudolf wenden.

Die letzte Station dieses Tages war Emma Grave in Cadenberge (wieder einmal eigentlich schon zu spät für einen Besuch). Emma war über ihren Hang zu Sammlung von altem Inventar auf zwei Bilder gestoßen, die vermutlich jemanden aus der Nintzel Familie zeigen. Das eine Bild zeigt die Eltern mit zwei Töchtern auf der



Germany



Deutschland

tendency to collect antique things, two pictures which presumably show someone from the Nintzel family. One of the pictures shows parents with two daughters sitting on a bench in front of a farmhouse. More out-of-the-way is the postcard sent to Claus Griemsmann, who was married to Maria Nintzel #214; the sender wrote „To your memory. This I am and our Ölst (oldest).“ Who might be „I“ and „de Ölst“ ?



Picture 6: „de Ölst“

Bank vor ihrem Bauernhaus. Kurioser ist die Postkarte an Claus Griemsmann, der mit Maria Nintzel #214 verheiratet war: der Absender schrieb „Zum Andenken. Das bin ich und unser Ölst (Älteste).“ Wer war nun ich und „de Ölst“ ?



Picture 10: Original

Happy End through Blacksmith Ernst Schwanewedel

As already reported I wanted to get in contact with Ernst Schwanewedel, the blacksmith from Padingbüttel, since my visit with the priest in Wremen.

We had a detailed telephone call and it was refreshing to exchange our common information about “the Americans”. He promised to keep in touch in the future.

His word was as good as his bond. He recruited help from a local genealogist who discovered the crucial fact: his grandmother was another person already in the database. So now everything was confirmed and the family tree could be traced back to the year 1642.

Though I got this information already in October I kept this to myself until Christmas 2003 to have a present (surprise) for Gary and his family. And the blacksmith Ernst got a gift, too; he

Happy End dank Schmied Ernst Schwanewedel

Wie bereits berichtet, wollte ich mich nach dem Besuch des Pastors in Wremen an Ernst Schwanewedel wenden, den Schmied aus Padingbüttel.

Wir hatten ein ausführliches Telefonat, und es war erfrischend, unsere Informationen über „die Amerikaner“ auszutauschen. Er versprach, sich weiter zu kümmern.

Und er hat Wort gehalten. Letztlich hat er einen lokalen Ahnenforscher eingeschaltet, der den entscheidenden Punkt herausgefunden hat. Die Großmutter von ihm war nämlich eine andere Person als bisher bekannt. Und so hat sich alles aufgelöst und der Ahnenbaum ließ sich bis 1642 zurück verfolgen.

Auch wenn ich diese Information bereits im Oktober bekam, habe ich sie bis Weihnachten 2003 zurück behalten, um sie Gary und seiner Familie als Weihnachtsgeschenk zu präsentieren. Schmied Ernst hat ebenfalls ein Geschenk erhalten, nämlich einen auf besonderem Papier ausgedruckte Ahnenliste sowie einen Stamm-



Germany



Deutschland

received printed on special paper an ancestral report as well as a descendant list for himself, his daughter, and one for his sister. This story continued: Ernst had sent me corrections, so I was able to update the records before I burned a CD for Gary and his son Keith.

In addition, I was able to clarify by the phone that the person who was sitting next to the 10 year old Gary in car of his grandparents was not Anna but the sister Aenne of Ernst. She is now living together with her husband near the town of Luebeck [in the North] and remembered me from the time I phoned her to get in contact with her visitor at that time, Fred Nintzel. (cn)

Letter of Inquiry from VdK

At the beginning of 2003 I got the following inquiry by e-mail:

Dear Mr. Nintzel,

I would first like to introduce myself as a school consultant For the German Association for War Graves for the Bremen district. Here in Bremen, I am in charge of a school project that covers my line of work. I came across your address on the homepage to your family site. My actual intention was to find the names of those buried in the Osterholzer cemetery (military cemetery). I would like to discover the individual stories of the war and work on them pedagogically. The students cover the topic of the war and its aftereffects as if they were doing math.

The following names are of peculiar interest to me, as one of the persons is a child:

- Alexander Nintzel, * 12.17.1928 in Bremen, † 08.19.1944, rests in the military cemetery in Bremen Osterholz, grave 556 and
- Wolf Dieter Nintzel, * 06.23.1943 in Bremen, † 08.19.1944, rests in the military cemetery in Bremen Osterholz, grave 557

I would like to collect more information about these individuals, in order to understand there

baum als Text für sich, für seine Tochter und für seine Schwester. Und die Geschichte hat noch eine Fortsetzung gefunden: Ernst sandte mir noch Korrekturen, die ich vor Weihnachten einarbeiten konnte und damit auf der CD für Gary und Sohn Keith enthalten sind.

Ferner konnte ich telefonisch klären, dass die Frau, mit der Gary im Alter von 10 Jahren einmal mit seinen Großeltern im Auto ausgefahren ist, nicht Anna, sondern die Schwester Aenne von Ernst war. Sie lebt heute mit ihrem Mann in der Nähe von Lübeck und hat mich daran erinnert, dass ich sie schon einmal angerufen hatte, um nämlich ihren damaligen Besucher Fred Nintzel zu sprechen. (cn)

Anfrage vom VdK

Anfang 2003 erhielt ich folgende Anfrage per e-Mail:

Sehr geehrter Herr Nintzel,

ich darf mich kurz vorstellen als Schulreferenten des Volksbundes Deutsche Kriegsgräberfürsorge Landesverband Bremen. Ich bin hier in Bremen für Schulprojekte im Rahmen unserer Arbeit verantwortlich. Ich bin auf Ihre Adresse über die Homepage zu Ihrem Familiennamen gekommen. Meine eigentliche Intention waren aber Namen, die auf dem Osterholzer Friedhof (Kriegsgräberstätte) liegen. Mein Anliegen ist es, Einzelschicksale des Krieges aufzuspüren und sie pädagogisch zu bearbeiten. Die Schüler beschäftigen sich so mehr mit dem Thema Krieg und dessen Auswirkungen als wenn sie nur Zahlen vorgelegt bekommen.

Nun sind mir die Namen

- Alexander Nintzel, * 17.12.1928 in Bremen, gest. 19.08.1944, ruht auf der Kriegsgräberstätte in Bremen-Osterholz, Grab 556 und
- Wolf Dieter Nintzel, * 23.06.1943 in Bremen, gest. 19.08.1944, ruht auf der Kriegsgräberstätte in Bremen-Osterholz, Grab 557

aufgefallen. Zumal die eine Person noch ein Kind ist.

Ich würde gerne mehr Informationen über diese Perso-



Germany



Deutschland

lives at that time as well as how, why and where they died.

Perhaps you could help me or name other contacts, which would know more about these individuals or might even have some documents or historical objects. Thank you very much for your help.

Sincerely,

Matthias Kook

School consultant, German Association for War Graves for the Bremen district

Unfortunately I could not offer any support, I am still searching.

[Attendum end of the year 2007: The persons of these graves are meanwhile assigned to the tree.](#)

Nonserious Mail in Cuxhaven

In the beginning of May 2003 I was in contact, by phone, with Gabriele Nintzel, the wife of Egon Nintzel #1318. They live beside their children Ruediger (still called also bunny), Patricia, Angelika and Hendrik all in the same town of Cuxhaven.

She had gotten mail from the publishing house Steinadler offering the chronicle of the Nintzel family together with the family crest, by of course a bargain price if requested at once. It was not the first time I've been contacted by someone for advice upon receiving such an offer in the mail.

I warn everyone in regards to purchasing such offers by paying in advance; some years ago I was presented with such an offer to receive a „Family Chronicle“ and to view it before paying; which I did already. The „Volume“ comes along with a thicker general and boring part about genealogy together with some pages near the end with addresses and phone numbers of Nintzel families from the U.S. and from Ger-

nen sammeln, um deren Leben zu dieser Zeit zu verstehen, und vor allem wie, wo und wieso sie gestorben sind.

Vielleicht können Sie mir helfen oder andere Kontakte nennen, die mehr über diese Personen wissen könnten oder sogar Unterlagen oder Dinge der Zeitgeschichte besitzen. Vielen Dank für Ihre Hilfe.

Mit freundlichen Grüßen

Matthias Kook

Schulreferent
Volksbund Deutsche Kriegsgräberfürsorge
Landesverband Bremen

Leider konnte ich nicht weiter helfen, ich forsche selbst noch.

[Nachtrag von Ende 2007: Die Personen der Gräber sind inzwischen dem Stammbaum zugeordnet.](#)

Unseriöses in Cuxhaven

Anfang Mai 2003 hatte ich telefonischen Kontakt zu Gabriele Nintzel, die Ehefrau von Egon Nintzel #1318, die neben ihren Kindern Rüdiger (von ihr immer noch Hase genannt), Patricia, Angelika und Hendrik sämtlichst in Cuxhaven wohnen.

Sie hatte Post vom Steinadler-Verlag bekommen, der ihr die Chronik der Familie Nintzel nebst Familienwappen anbot, natürlich zu einem Vorzugspreis bei baldiger Bestellung. Es ist nicht das erste Mal, dass mich jemand um Hilfe bittet, wenn er ähnliche Post erhalten hat.

Ich kann nur jeden warnen, so etwas gegen Vorkasse zu bestellen. Vor vielen Jahren war es noch möglich, sich diese „Familienchronik“ zur Ansicht senden zu lassen, was ich auch getan habe. Das „Buch“ besteht aus einem dickeren allgemeinen und langweiligen Teil zur Ahnenforschung sowie wenigen Seiten am Ende mit den Adressen und Telefon-Nummer der Familien Nintzel in den USA und Deutschland mit allen Fehlern, wie man sie im Internet findet. Verwandtschaftsverhältnisse, die den Kern der Ahnenforschung darstellen und nur mit Aufwand zu erkunden sind (ich sollte das wissen), fehlen gänzlich.



Germany



Deutschland

many, complete with all the mistakes which are found on the internet. Relationships which are the nucleus of genealogy and are the time-consuming portion of the job (I should know this) are completely missing from these offers.

A new offer was to also receive a family crest, but where should this be founded? I can't believe that our ancestors which have all been servant boys and girls at farmers (unless the rich line of the corn traders in Marne, Schleswig-Holstein) inherited a crest. Thus you will get a product of someone's fantasy!

So I recommend, as I have before not to respond to such offers. Everybody is invited to ask me instead. I would send a family pedigree or similar representations, free of charge.

Additional brother of mysterious Charles Peter immigrated

As an additional piece of the genealogical puzzle I found out the following about the taylor, Johann HEINRICH NINTZEL #224, born Dec 10, 1867 in Zollbaum, Germany.

He was registered in Cuxhaven, Alte Deichstr. 97, at the Schriever family, already recorded by the authority Ritzebüttel, from Feb 8, 1892 until June 7, 1892 and from March 8 until Aug 14, 1893 (leaving for the village Buelkau) and he emigrated 10 days later on Aug 24, 1893 as passenger no. 01.0258 (passage A1893.0283) on the HAPAG steamer "Augusta Victoria" starting in Hamburg with the destination New York without fellow passengers (source: internet research at www.Hamburg.de Link to your roots on June 14, 2003).

Johann HEINRICH is the older brother, by three years, of CLAUS Peter Nintzel, who "escaped" at the age of 14 years, in 1885, to New York. CHARLES Peter Nintzel ran, along with his three sons, a well known auto electric repair shop. We could assume that Heinrich met his brother in New York, however, Charles Peter

Neu für mich war, dass jetzt ein Familienwappen mit angeboten wird. Wo soll dieses herkommen? Ich kann mir nicht vorstellen, dass unsere Vorfahren, die bis auf die „reiche Linie“ der Kornmähler in Marne, Schleswig-Holstein, fast nur Dienstknechte und Dienstmägde waren, ein Wappen besessen haben sollen. Also bekommt man ein Phantasieprodukt!

Ich rate daher wie bisher dringend von einer Bestellung ab. Jeder mag sich stattdessen an mich wenden. Ich übersende gerne einen Familien-Stammbaum oder ähnliche Darstellungen, und zwar kostenlos.



Weiterer Bruder des legendären Charles Peter ausgewandert

Als ein weiteres Puzzlestück der Ahnenforschung habe ich die folgenden Informationen über den Schneider Johann HEINRICH Nintzel #224, geboren 10.12.1867 in Zollbaum, herausgefunden.

Er war gemeldet in Cuxhaven, Alte Deichstr. 97, b. Schriever, lt. Amt Ritzebüttel vom 08.02.1892 bis 07.06.1892 und 08.03.1893 bis 14.08.1893 (abgemeldet nach Bülkau) und ist 10 Tage später am 24.08.1893 mit dem Dampfschiff "Augusta Victoria" der HAPAG als Passagier 01.0258 (Passage A1893.0283) ausgewandert von Hamburg mit Ziel New York ohne mitreisende Angehörige (Quelle: Internet-Abfrage Hamburg.de Link to your roots am 14.06.2003).

Johann HEINRICH ist der ca. 3 Jahre ältere Bruder des CLAUS Peter Nintzel, der mit 14 Jahren 1885 nach New York „geflüchtet“ ist und dort später als Charles Peter Nintzel eine bekannte Werkstatt für Autoelektrik mit seinen Söhnen betrieb. Es ist zu vermuten, dass Heinrich seinen Bruder in New York getroffen hat, immerhin war Charles Peter bereits 22 Jahre alt, als Heinrich mit seinen 25 Lenzen in der neuen Welt eintraf. Hat jemand von den zahlreichen Nachkommen von Charles Peter



Germany



Deutschland

was already 22 years old when Heinrich reached the new world at the age of 25. Has any of the numerous off-springs of Charles Peter ever heard anything about Heinrich (Henry)? Is it possible that Heinrich is the grandfather of Gertrude, Arthur T. jr., Patrice A and Robert Nintzel?

jemals etwas von Heinrich (Henry) gehört? Ist er vielleicht der Großvater von Gertrude, Arthur T. jr., Patrice A. und Robert Nintzel?

If you look closer at the descendants von Hinrich Nintzel #132, the father of Charles Peter and Heinrich, you find out that only the family of the oldest son Tönjes Nintzel #245 stayed in Germany, all the others sons or grandchildren are found in the U.S. (look at the graphics)! The only one left that we know nothing of is Kaethe Johanne Nintzel.

Wenn man sich nun die Nachkommen von Hinrich Nintzel #132, dem Vater von Charles Peter und Heinrich, etwas genauer ansieht, so ist eigentlich nur die Familie des ältesten überlebenden Sohnes Tönjes Nintzel #245 in Deutschland geblieben, bei allen anderen finden sich die Söhne oder Enkelkinder in den USA wieder (siehe Grafiken)! Nur bei Käthe Johanne Nintzel #1586 ist der Verbleib nicht geklärt.

Generation 7 Generation 8 Generation 9 Generation 10

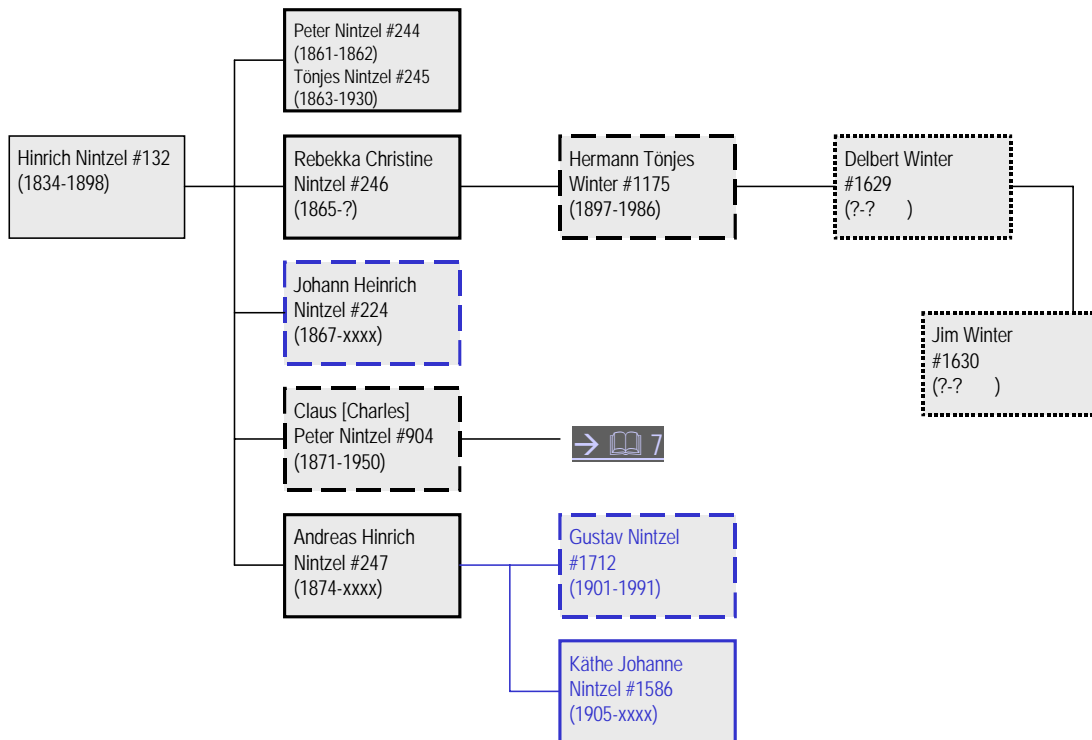

Explanations:

Born in Germany
Died or still living
in Germany

Born in Germany
Died or still living
in USA

Born in USA
Died or still living
in USA



Germany



Deutschland

Seite/Page 7

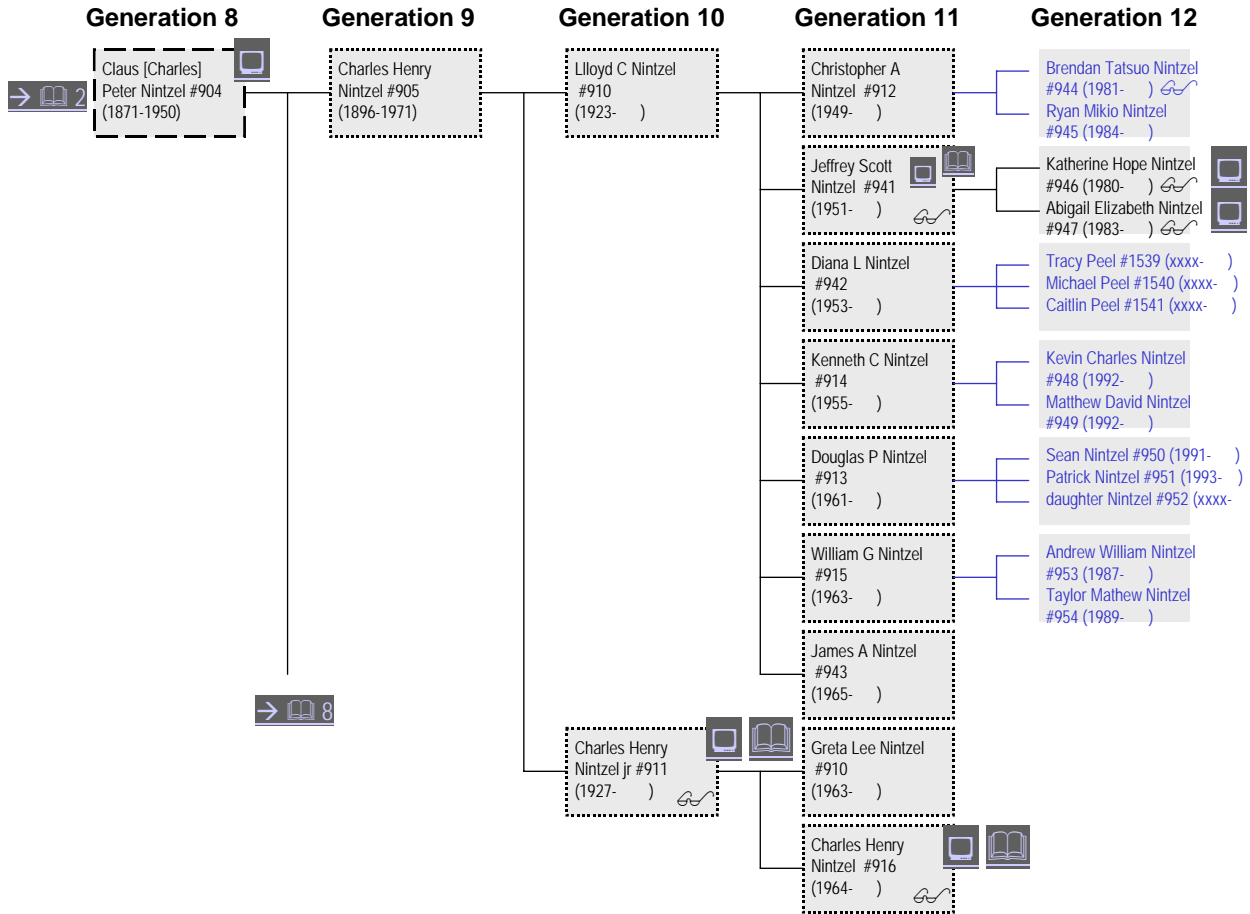

Explanations:

Born in Germany
Died or still living
in Germany

Born in Germany
Died or still living
in USA

Born in USA
Died or still living
in USA



Germany



Deutschland

Seite/Page 8

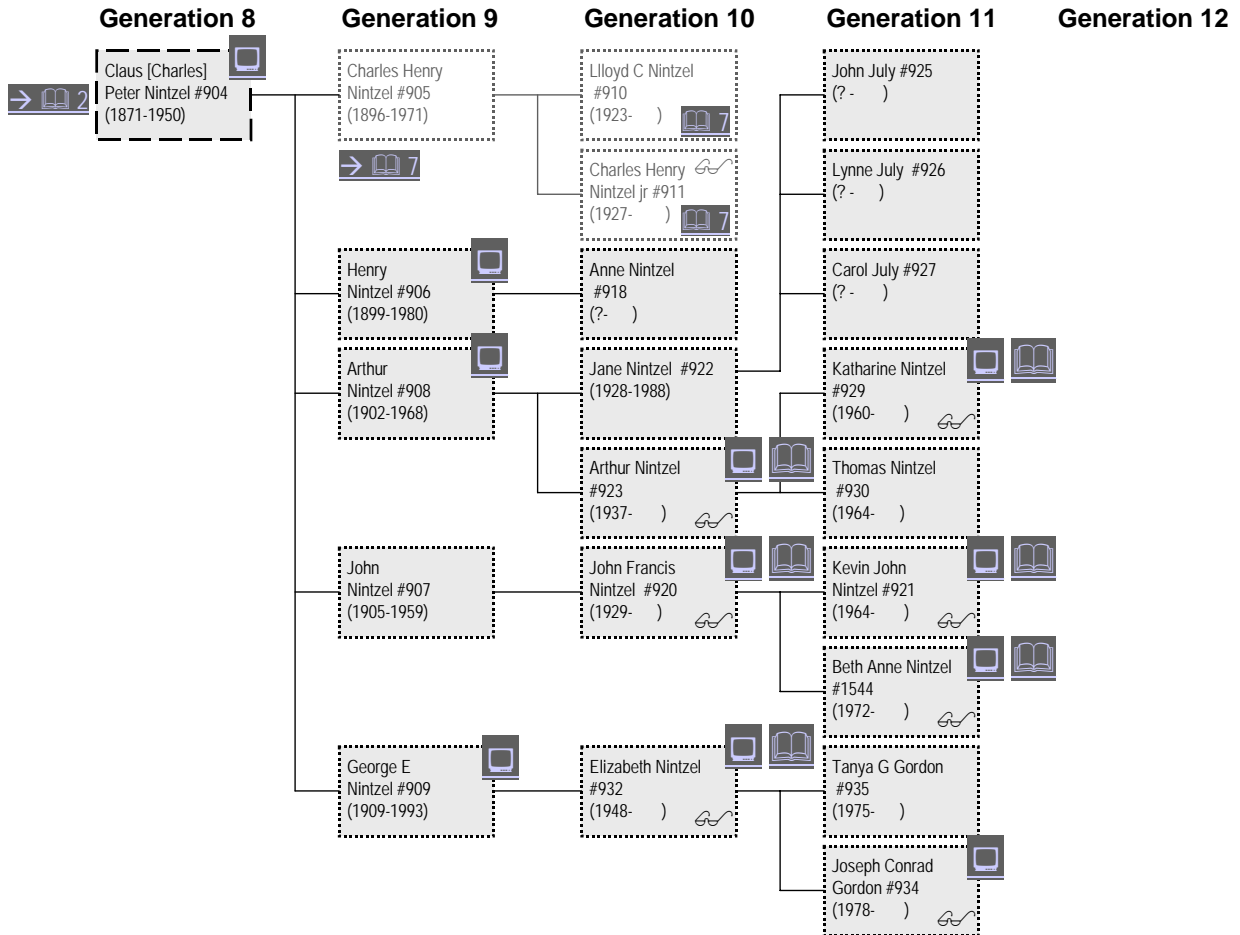

Explanations:

Born in Germany
Died or still living
in Germany

Born in Germany
Died or still living
in USA

Born in USA
Died or still living
in USA

Catharina now 95 years old

The older sister of Wilma Helene Hofmann, nee Nintzel, Catharina Christine Helene Drescher, nee Nintzel, was born on March 10, 1908. It is said that she is living in a nursery home in Langen near Bremerhaven. She must be the oldest person of our ramified family who is still living.

Catharina jetzt 95 Jahre alt

Die ältere Schwester von Wilma Helene Hofmann geb. Nintzel, Catharina Christine Helene Drescher geb. Nintzel, ist am 10. März 1908 geboren. Sie soll mit ihren nunmehr 95 Jahren im Altersheim in Langen bei Bremerhaven wohnen und wäre damit die Älteste noch lebende unserer verzweigten Familie.



Germany



Deutschland

To check on this info, Waltraut gave me the phone number of the son, Achim Drescher, which she had received from Wilhelm Golla, in early May 2003. At first I had no luck in reaching the son, but finally did reach him on May 10.

He confirmed that his mother is living in this nursing home and that she had her 95th birthday in 2003. Unfortunately, we are not able to speak with her about her 8 siblings and Achim Drescher only knows a few of them. There are some names of his uncles and aunts among my documents that he has never of. Of course, he knew the records about his father Heinz Drescher, himself and his four siblings. Many thanks again!

Second Else died in Wingst

After Else Poppe nee Nintzel died at the age of 93, I found out in January of 2003, that her namesake Else Heinsohn nee Nintzel departed at the age of 86. Else was the older sister of "Aunt Elfriede" from Berlin, who I wrote about in NFN9. Else was married to the regionally renowned master carpenter Georg Heinsohn and lived opposite the administration building for the community of Wingst. They have one son, Diethart Heinsohn.

Wilma in Australia

Wilma Helene Nintzel emigrated together with her husband, Rudolf Hofmann, to Australia. This was told to Waltraut Mühle, nee Nintzel, by Wilhelm Golla. Both, Wilma and Rudolf, were both born in Bremerhaven and the father of Waltraut was a first cousin of Wilma.

What is the role of Wilhelm Golla? He was married to Elfriede Nintzel from whom I still haven't got the connection to her parents. After Elfriede died in the year 1977, Wilhelm became the fellow(companion) of Henny Nintzel, nee

Um Gewissheit zu erhalten wusste auch hier Waltraut Anfang Mai 2003 Rat. Sie konnte mir über Wilhelm Golla die Telefon-Nummer des Sohnes Achim Drescher geben. Meine sofortigen Anrufe waren jedoch zunächst vergeblich. Am 10. Mai habe ich ihn schließlich erreicht.

Er bestätigte mir, dass seine Mutter Catharina im Altersheim lebt und ihren 95sten Geburtstag hatte. Leider können wir sie nicht mehr auf ihre 8 Geschwister ansprechen und Achim Drescher hat auch nur wenige gekannt. Einige Namen aus meinen Unterlagen seiner Onkel und Tanten hatte er selbst noch nicht gehört. Natürlich konnte er mir Daten über seinen Vater Heinz Drescher sowie über sich selbst und seine vier Geschwister geben. Vielen Dank nochmals!

Zweite Else in Wingst gestorben

Nachdem im Jahr 1999 Else Poppe geb. Nintzel im Alter von 93 Jahren gestorben ist, erhielt ich im Januar 2003 die Nachricht, dass die Namensschwester Else Heinsohn geb. Nintzel im Alter von 86 Jahren verschied. Else war die ältere Schwester von „Tante Elfriede“ aus Berlin, über die ich in der NFN9 berichtete. Else war verheiratet mit dem ortsbekanntem Zimmermeister Georg Heinsohn und wohnte gegenüber der Gemeindeverwaltung von Wingst. Sie haben einen Sohn, Diethart Heinsohn.

Wilma in Australien

Wilma Helene Nintzel ist mit Ihrem Mann Rudolf Hofmann nach Australien ausgewandert. So hat es jedenfalls Wilhelm Golla an Waltraut Mühle, geb. Nintzel weitergegeben. Beide stammen wie Wilma aus Bremerhaven und Waltraut's Vater Walter war ein Cousin zu Wilma.

Welche Rolle spielt nun Wilhelm Golla? Er war mit einer Elfriede Nintzel verheiratet, deren Eltern ich (noch) nicht kenne. Nach dem Tod von Elfriede im Jahr 1977 war er der Lebensgefährte von Henny Nintzel geb. Menze, der Mutter von Waltraut. Ihr Mann Walter Nintzel war bereits 1974 gestorben.



Germany



Deutschland

Menze, the mother of Waltraut. Henny's husband, Walter Nintzel had already passed away in 1974.



Picture 11: Rudolf Hofmann mit Kindern

Wilma is the youngest of 9 siblings. Out of these children fathered by the crane operator, Peter Nintzel from Bremerhaven, and his wife, Dorette, I only know of one offspring. It is Ludwig Nintzel from Neuenkirchen, the son of August. It is said that Wilma's sister Catharina is living in an old folk's home in Langen, near Bremerhaven, (status of Aug. 4, 2001).

Therefore, I am very interested in getting to know more about these children. So I tried to find Wilma in Australia; in the telephone directories 9 records were listed for „Hofmann R“.

The first personal support I got from Waltraut in the beginning of May 2003. She reported that Wilma already died on Oct. 23, 2001, but she told me the address of Rudolf Hofmann (it was one of the nine entries in the telephone directory). Immediately I wrote a letter to him asking for more information.

And near the end of June 2003 I received a phone call from Waltraut with another important message: Rudi Hofmann was visiting Willi Golla in Bremerhaven together with two of his sons. Quickly, I phoned and found that Rudi was already there. He had already a discussion with his brother-in-law, Willi Golla, about my letter. Definitely the oldest of the 9 siblings, Wilhelm



Picture 12: Wilma Helene Hofmann nee Nintzel

Wilma ist die Jüngste von 9 Geschwistern. Von all diesen Kindern des Kranführers Peter Nintzel aus Bremerhaven und seiner Frau Dorette kenne ich nur einen Nachkommen. Es ist Ludwig Nintzel aus Neuenkirchen, der Sohn von August. Wilma's Schwester Catharina soll im Altersheim in Langen bei Bremerhaven leben (Stand 4.8.2001).

Daher ist das Interesse natürlich groß, mehr über diese vielen Kinder zu erfahren. Ich habe daher versucht, Wilma in Australien zu finden. 9 Einträge im Telefonbuch kamen mit „Hofmann R“ in Frage.

Die erste Hilfe kam von Waltraut Anfang Mai 2003. Sie wusste zu berichten, dass Wilma bereits am 23.10.2001 verstorben ist, konnte mir aber die Adresse ihres Ehemannes Rudolf Hofmann geben (es war einer der 9 Telefonbucheinträge). Ich habe ihm umgehend einen Brief mit der Bitte um weitere Information geschrieben.

Und es kam noch ein zweiter Anruf von ihr Ende Juni 2003 mit einer wichtigen Mitteilung: Rudi Hofmann sei mit 2 seiner Söhne in Bremerhaven bei Willi Golla. Flugs habe ich dort angerufen und Rudi Hofmann auch erreicht. Er hatte bereits mit Willi Golla, seinem Schwager, über meinen Brief diskutiert. Definitiv steht fest, dass der älteste der 9 Geschwister, Wilhelm Hinrich Nintzel, verheiratet war aber keine Kinder hatte. Zu den



Germany



Deutschland

Hinrich Nintzel, was married but had no children. Of course he had no knowledge of the remaining siblings, he had lived now for more than 50 years in Australia. Especially, he never got to know of the existence of twins, Karl Heinrich and Hans Heinrich, born in 1913. Finally, we found out that I had not registered the 10th child of Peter Hinrich Nintzel, namely Elfriede Nintzel, the wife Willi Golla.

After Rudi Hofmann departed to Dresden to visit his brother I had a phone call with Willi Golla.

Second visit journey in 2003

With the Pastor in Wremen

A second trip from the Lüneberger Heide further northwards had already been planned in Roßdorf for the 22nd of July 2003 to visit the pastor of Wremen, an area north of Bremerhaven. As already stated, I had promised Keith for some time, that I would do more research on the ancestors of his grandmother, Dorothea Schwanewedel.

After my visit with Rudolf, using copies from the family book, I had already put together a database for the Schwanewedels of Wremen. The intention was to eventually produce a connection to Dorothea, through the use of this database. On that day I was not successful, even with the help of Pastor Mauritz. I will therefore ask the smith from Padingbüttel, Ernst Schwanewedel, if he can provide further assistance.

Gregor Panknin via Cell Phone

My last conversation before summer vacation with the „geneologist“ Gregor was very promising: I can visit him at his place of work in the harbor district of Bremerhaven and he could show me something about his work, i.e. how cars are transported onto a ship.

übrigen Geschwistern konnte er leider nichts sagen, immerhin ist er seit über 50 Jahren in Australien, insbesondere wusste er nichts über die Existenz der Zwillinge Karl Heinrich und Hans Heinrich, die 1913 geboren wurden. Definitiv ist allerdings, dass ich bisher das 10. Kind von Peter Hinrich Nintzel, nämlich Elfriede Nintzel, die Frau von Willi Golla, so nicht erfasst hatte.

Nachdem Rudi Hofmann nach Dresden zu seinen Bruder abgereist war, schloss sich im Juli ein Telefonat mit Willi Golla an.

Zweite Besuchsreise 2003

Beim Pastor in Wremen

Eine zweite Reise von der Lüneburger Heide weiter in den Norden war ebenfalls noch aus Roßdorf geplant, nämlich am 22.07.2003 beim Pastor in Wremen, einem Ort nördlich von Bremerhaven. Wie bereits gesagt, ich hatte vor geraumer Zeit Keith versprochen, weiter nach den Vorfahren seiner Großmutter Dorothea Schwanewedel zu forschen.

Seit dem Besuch bei Rudolf hatte ich bereits mit den Kopien aus dem Familienbuch eine neue Datenbank über die Schwanewedels aus Wremen angelegt. So galt es also, eine eventuell vorhandene Verbindung zu Dorothea herzustellen. Dies ist an dem Tag auch mit Unterstützung von Pastor Mauritz nicht gelungen. Ich werde daher den Schmied Ernst Schwanewedel aus Padingbüttel ansprechen, ob er weiter helfen kann.

Gregor Panknin per Handy

Der letzte Kontakt mit dem „Ahnenforscher“ Gregor vor dem Sommerurlaub war viel versprechend: Ich könne ihn an seinem Arbeitsplatz im Hafengebiet von Bremerhaven besuchen und er würde mir etwas von seinem Arbeitgeber zeigen, z.B. wie Autos umgeschlagen werden.

Kurz vor dem Besuch hat sich jedoch herausgestellt, dass er das Angebot auf einen späteren Zeitpunkt verschieben muss. Am geplanten Besuchstag waren nur 2



Shortly before the visit, it was made clear however, that he would have to change the appointment to another date. On the planned day of visit there were only 2 of 5 employees present and he did not have much time. We were able to work this out by cell phone. Nevertheless,, thank you very much Gregor for your willingness and better late than never!

Willi Golla

In continuation to the contacts that I listed under the heading „Wilma in Australia“ the afternoon was devoted to a visit to Willa Golla.

As a reminder: Willa Golla was married to Elfriede Nintzel, the tenth child of the crane operator Peter Nintzel and Dorette Anna Stolle. After her death, he lived with Henny Nintzel, nee Menze, the mother of Waltraut Nintzel from Bremerhaven.

Willi could verify and elaborate on what I recently found out about his wife’s siblings. But he could not solve the mystery of the twins in that family; that is, nobody knows of their existence. Strange, isn’t it?



Picture 13: Karin Golla

von 5 Beschäftigten anwesend und er hatte wirklich keine Zeit. Dies haben wir bei Telefonaten per Handy festgestellt. Gregor, dennoch vielen Dank für deine Bereitschaft und aufgeschoben ist nicht aufgehoben!

Willi Golla

In Fortsetzung zu den Kontakten, die ich unter der Überschrift „Wilma in Australien“ beschrieben habe, war der Nachmittag dieser Reise Willi Golla gewidmet.

Zur Erinnerung: Willi Golla war mit Elfriede Nintzel verheiratet, dem 10. Kind von Kranführer Peter Nintzel und Dorette Anna Stolle. Nach ihrem Tod lebte er mit Henny Nintzel, geb. Menze zusammen, der Mutter von Waltraut Nintzel aus Bremerhaven.

Willi konnte mir bestätigen und zum Teil präzisieren, was ich bereits zuvor über die Geschwister seiner Frau herausgefunden hatte. Aber das große Rätsel über die Zwillinge in dieser Familie konnte er auch nicht lösen, d.h. niemand weiß von ihrer Existenz. Mysteriös, oder?



Picture 15: Willi Gola

Dafür weiß ich nun, dass Elfriede bereits eine erste Ehe hatte, aus der Elfi Wenzel als Kind hervorging. Elfi wurde später von Willi adoptiert und bekam den Namen Elfi Golla. In zweiter Ehe mit Willi hatte Elfriede die Tochter Karin. Karin lebte nach der Heirat in Süddeutschland, ist aber nach dem Tod ihres Mannes wieder



Germany



Deutschland

Instead I now know, that Elfriede had a first marriage, from which the child Elfi Wenzel was born. Elfi was later adopted by Willi and got the name Elfi Golla. From the second marriage with Willi, Elfriede had a daughter Karin. Karin lived in southern Germany after her marriage, but after the death of her husband she moved in the close vicinity of her father. That is how we were also able to get to know her. Regrettably, she could only perceive us by sound, because since then she became nearly blind. Her visual ailment could have been healed as a child, but was not done in post war Germany.

The visit was exceedingly entertaining. Willi is still very vivacious at the age of 85 and we were able to find a few curiosities: His middle name is Urbanus, after his father, an especially rare name; the first husband of Elfriede stated his religion in the entry as „follower of the faith“, which, during the Hitler years was another way of saying the exact opposite.

Market woman in Bremerhaven

I knew from her younger daughter Nicole, that the market woman sold her vegetables tuesdays in Bremerhaven in the vicinity of the town hall.

I completely surprised Ingrid Nintzel, Wilfried's wife, when I suddenly appeared at her stand. She kept an eye on our car that was parked nearby, so that we could go buy a birthday card for Gary.



in unmittelbare Nähe ihres Vaters gezogen. So haben wir sie auch kennen lernen können. Bedauerlicherweise konnte sie uns nur hörend wahrnehmen, denn sie ist inzwischen nahezu blind. Ihre Augenkrankheit hätte man als Kind heilen können, was aber im Nachkriegsdeutschland unterblieb.

Der Besuch war ausgesprochen unterhaltsam. Willi ist mit seinen 85 Jahren noch sehr lebendig und wir haben ein paar Kuriositäten gefunden: Sein zweiter Vorname ist Urbanus nach seinem Vater, ein ausgesprochen seltener Vorname; der erste Ehemann von Elfriede hatte als Religion den Eintrag „gottgläubig“, was zur Hitlerzeit die Umschreibung des Gegenteils war.

Marktfrau in Bremerhaven

Von ihrer jüngsten Tochter Nicole wusste ich, dass die Marktfrau dienstags ihr Gemüse in Bremerhaven in der Nähe des Rathauses verkauft.



Picture 16: Ingrid Nintzel

So gelang eine perfekte Überraschung, als ich plötzlich an dem Stand von Ingrid Nintzel auftauchte, der Frau von Wilfried. Sie warf dann noch ein Auge auf unser in der Nähe geparktes Auto, damit wir eine Geburtstagskarte für Gary kaufen konnten.



Germany



Deutschland



Picture 14: Ingrid Nintzel

At this point I would like to send my greetings to Ingrid and Wilfried, to their daughters and stepsons, as well as their grandchild and their parents in Altenwalde near Cuxhaven.

Achim Drescher

The last stop on this tour was to Achim Drescher and his wife. He was first mentioned on page 15 and is the son of the 95-year-old Catharina Nintzel.

Although we only knew each other previously by telephone, we quickly became much closer after a friendly reception. We again entered all of the files into the database; there were, however, a few that remained blank with regard to the unknown siblings of his mother Catharina. I fear this mystery will remain unsolved.

Sisters fond of traveling

At the age of 22 Dora Elise OTTILIE Nintzel #524, born on 09.23.1867 in Neufeld, emigrated from Hamburg via Liverpool to New York without fellow traveling companions on 06.10.1890 aboard the steamship 'Kaiser', Passage-Nr. B1890.0888, Passenger-Nr. 99.0007, under English flag (Captain Cooper), Agent Carl Bennin & Co., Her place of residence had previously been Hamburg (Source: Internet Hamburg.de Link to te roots vom 14.06.2003)



Picture 17: Gemüse- und Blumenstand

Viele Grüße nochmals von dieser Stelle an Ingrid und Wilfried, an die Töchter und Schwiegersöhne nebst Kind und an die Eltern in Altenwalde bei Cuxhaven.

Achim Drescher

Letzte Station dieser Tour waren Achim Drescher und seine Frau. Er ist der auf Seite 15 erwähnte Sohn von Catharina Nintzel, unserer 95-jährigen.

Obwohl wir uns bisher nur vom Telefon kannten, kamen wir uns nach einem freundlichem Empfang sehr bald näher. Wir haben gemeinsam nochmals alle Daten in der Datenbank kontrolliert, sind aber bezüglich der unbekanntem Geschwister von seiner Mutter Catharina leider nicht weiter gekommen. Ich fürchte, dieses Kapitel bleibt unerforscht.

Reiselustige Schwestern

Im Alter von 22 Jahren ist Dora Elise OTTILIE Nintzel #524, geboren am 23.09.1867 in Neufeld am 10.06.1890 mit dem Dampfschiff 'Kaiser', Passage-Nr. B1890.0888, Passagier-Nr. 99.0007, unter englischer Flagge (Kapitän Cooper), Agent Carl Bennin & Co, von Hamburg über Liverpool nach New York ohne mitreisende Angehörige ausgewandert; Ihr Wohnort war zuvor Hamburg (Quelle: Internet Hamburg.de Link to te roots vom 14.06.2003)

Sie ist die Tochter von Makler und Holzhändler Johann



Germany



Deutschland

She is the daughter of broker and wood trader Johann Jacob Nintzel #501 and his wife Anna Cäcilie Auguste Meyer, who left Neufeld on 10.17.1868 aboard the ship Aurora and another as well and moved into a newly painted and wallpapered apartment in Hamburg on 10.18.1868 (I had already mentioned this in an older edition of NFN). Otilie was 1 year old at this time point.

Some of you might remember that it has something to do with the "rich side" of the Nintzels. Perhaps someone could relay this to Otilie's older sister.

Helene Louise Cäcilie Nintzel #526, born on 04.15.1856 in Neufeld, lived in Hamburg at 51 Langereihe until the beginning of the 30s (from the journal and bookkeeping of Johann Jacob Nintzel from 1841 to 1878 with an addendum from Hans Nintzel, obtained from the visit of Hanspeter Nintzel on 04.02.2000). It is most likely that she left Hamburg as a first class passenger via Cherbourg, Tenneriffa, to Rio de Janeiro, Brazil on 09.21.1899 without fellow traveling companions aboard the steamship Amazonas (not a ship for emigrants) in the HAPAG records as Passenger-Nr. 05.0010 (Passage A1899.0522). I think the trip was for pleasure purposes, which was certainly odd, considering that the place of residence and destination are listed in 1899. Whether or not she lived in Brazil for some time? Does Hanspeter know more?

Jacob Nintzel #501 und Ehefrau Anna Cäcilie Auguste Meyer, der am 17. Okt. 1868 mit dem Schiffe Aurora und einem anderen Schiffe von Neufeld abgefahren und am 18. Okt. 1868 in Hamburg in die neu gemahlene + tapezierte Wohnung in Hamburg umgezogen ist (Ich hatte darüber bereits in einer älteren NFN berichtet). Otilie war zu diesem Zeitpunkt gerade 1 Jahr alt.

Manche werden sich jetzt erinnern, dass es sich um den „reichen Zweig“ der Nintzels handelt. Dies mag man auch an der älteren Schwester von Otilie ablesen.

Helene Louise Cäcilie Nintzel #526, geboren am 15.04.1856 in Neufeld lebte bis Anfang der Dreißiger Jahre in Hamburg, Langereihe 51 (aus Tagebuch und Buchhaltung von Johann Jacob Nintzel von 1841 bis 1878 mit Nachtrag von Hans Nintzel, erhalten beim Besuch von Hanspeter Nintzel am 2. April 2000). Sie ist mit hoher Sicherheit am 21.09.1899 mit dem Dampfschiff Amazonas (kein Auswandererschiff) der HAPAG als Passagier Nr. 05.0010 (Passage A1899.0522) von Hamburg über Cherbourg, Tenneriffa, Brasilien nach Rio de Janeiro ohne Angehörige und ledig in der 1. Klasse gereist. Ich denke, es war eine Vergnügungsreise, seltsam allerdings, dass 1899 als Wohnort und Reiseziel Rio de Janeiro angegeben ist. Ob sie wohl einige Jahre in Brasilien gelebt hat? Weiß Hanspeter mehr?

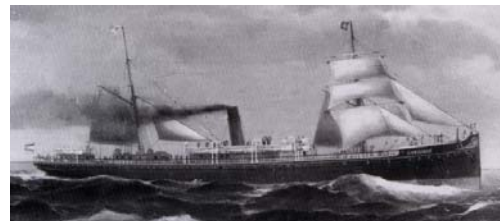

Political francophile daughter

There has been a lot of talk in the press about the oldest daughter of Rudolf Nintzel, both in the political respect as well as about her friendship to the French.

Joschka Fischer

In August 2002 Catharina, at that time 16 years old, belonged to a group of students, to which

Politische frankophile Tochter

Die älteste Tochter von Rudolf Nintzel hat mehrfach in der Presse von sich reden gemacht, sowohl in politischer Hinsicht als auch durch ihre Freundschaft zu den Franzosen.

Joschka Fischer

Im August 2002 gehörte Catharina, damals gerade 16 Jahre alt, zu der Gruppe von Schülern, denen



Germany



Deutschland

the foreign minister Joschka Fischer gave autographs for his election campaign in Jena. The regional press (OTZ) printed the following picture with the blond girl in the foreground on 08.16.2002:

Außenminister Joschka Fischer Autogramme auf seiner Wahlkampfreise in Jena gab. Die örtliche Presse (OTZ) druckte am 16.08.2002 u.a. das folgende Bild mit dem blonden Mädchen im Vordergrund ab:



Student exchange

On the 3rd of July 2003 an article appeared in the local newspaper Cuxhavener Allgemeine on the topic of student exchange. The article reads as follows:

For the second time Otterndorf High School has, within the framework of the Voltaire Program, a guest from France for a half year. This time it is Lucie Baptiste, who is staying

Schüleraustausch

Am 3. Juli 2003 erschien ein Artikel in der örtlichen Zeitung Cuxhavener Allgemeine zum Schüleraustausch. Dort heißt es u.a.:

Zum zweiten Mal hat das Gymnasium Otterndorf im Rahmen des Voltaire-Programms für ein halbes Jahr einen Gast aus Frankreich. Dieses Mal handelt es sich um Lucie Baptiste, die bei Familie Nintzel in Ihlienworth wohnt und zusammen mit ihrer



Germany

with the Nintzel family in Ihlienworth and will attend 10th grade together with her exchange partner Catharina.

In the meantime she has settled in very nicely here, rides her bike and enjoys having to spend less time in school than in France. Meanwhile, she has also made German friends. For Lucie it is a sure thing, that she will visit Germany again.

For Catharina the most exciting part of the program, her 6 months in France, still awaits. She is looking forward to speaking only French the whole time, the Mediterranean Sea, the family, the wine harvest as well as the country and people.

Catharina counts on difficulties in the beginning at school, especially since the lessons are organized differently in France. She hopes to manage the notes there with Lucie's help. Her teachers are optimistic, she is a good student and has already four years of French lessons.

Catharina's enthusiasm for France was first raised through her experiences with the Student Exchange with Colomey-les-deux-Eglises (Elsace).

Picture 18: The French exchange student Lucie Baptiste with Catharina Nintzel (to the right), her exchange partner with the Voltaire Program



Deutschland

Austauschpartnerin Catharina die 10. Klasse besucht.

Mittlerweile hat sie sich gut eingelebt, fährt gerne Fahrrad und genießt es, weniger Zeit als in Frankreich in der Schule verbringen zu müssen. Auch deutsche Freunde hat sie inzwischen gefunden. Für Lucie steht jetzt schon fest, dass sie Deutschland unbedingt wieder besuchen wird.

Für Catharina steht der aufregendste Teil des Programms, ihre 6 Monate in Frankreich, noch bevor. Sie freut sich darauf, die ganze Zeit nur französisch zu reden, auf das Mittelmeer, die Familie, die Weinernte sowie auf Land und Leute.

Catharina rechnet mit Startschwierigkeiten in der Schule, zumal der Unterricht in Frankreich anders organisiert und gestaltet wird. Sie hofft, mit Lucies Hilfe auch die dortigen Mitschriften hinzukriegen. Ihre Lehrer sind optimistisch, sie ist eine gute Schülerin und hat schon vier Jahre Französischunterricht.

Catharinas Begeisterung für Frankreich wurde durch erste Erfahrungen im Schüleraustausch mit Colomey-les-deux-Eglises (Elsass) noch verstärkt.



Well traveled and did not come up too short

Recently from

Deutscher Bundestag
Deutscher Bundestag



published on the internet:

There has never been anything like it before: For the first time, a French school class was offered the possibility to take part in "The Youth and Parliament." Last Sunday, 15 French students as well as their German teacher Madeleine Claus and their principal Jean Verges made their way from Perpignan via Paris to Berlin. "Bevor we got to Berlin, I imagined everything much smaller. I am fascinated by the size and width of the governmental building as well as the modernity and diversity of the art," described Naim Taleb (17) his first impressions. Most of the young French from "Lycée Aristide Maillol" had never been to Berlin before.

Since the first organization of "Youth and Parliament" in 1984 it was not only a goal to let the German youth to slip into the rolls of the representatives, but also to invite two young people from the countries neighboring Germany. "At the beginning of this year, a German school class from Saarbrücken visited the French National Assembly. As a result of that the President of the German Parliament, Wolfgang Thierse, extended a counterinvitation to France," describes Hans-Henner Becker of the Visitor Service the beginnings of the idea. It was not easy to find a French class so quickly, that had a very extensive comprehension of German. "Sommer vacation had already started and we were not able to reach all of the students," recalls Madeleine Claus, the only German teacher at "Lycée Aristide Maillol," where

Weit gereist und nicht zu kurz gekommen

Aktuelles aus

Deutscher Bundestag
Deutscher Bundestag

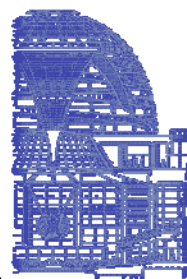

veröffentlicht im Internet:

So etwas hat es noch nie gegeben: Zum ersten Mal bot sich in diesem Jahr einer französischen Schulklasse die Möglichkeit, an Jugend und Parlament teilzunehmen. 15 französische Schüler sowie ihre Deutschlehrerin Madeleine Claus und ihr Direktor Jean Verges machten sich am vergangenen Sonnabend auf den Weg von Perpignan über Paris nach Berlin. "Bevor wir nach Berlin kamen, habe ich mir alles viel kleiner vorgestellt. Mich faszinieren besonders Größe und Breite der Regierungsgebäude sowie die Modernität und Vielfalt der Kunst", schilderte Naim Taleb (17) seine ersten Eindrücke. Die meisten der jungen Franzosen vom "Lycée Aristide Maillol" waren zuvor noch nie in Berlin.

Seit der ersten Veranstaltung Jugend und Parlament 1984 war es nicht nur ein Ziel, die deutschen Jugendlichen in die Rollen der Abgeordneten schlüpfen zu lassen, sondern auch, jeweils zwei junge Leute aus den deutschen Anrainerstaaten einzuladen. "Anfang dieses Jahres besuchte eine deutsche Schulklasse aus Saarbrücken die französische Nationalversammlung. Daraufhin sprach Bundestagspräsident Wolfgang Thierse im Frühsommer eine Gegeneinladung an Frankreich aus", beschreibt Hans-Henner Becker vom Besucherdienst die Anfänge der Idee. Es war nicht einfach, so schnell eine französische Klasse zu finden, die über ausreichende Deutschkenntnisse verfügte. "Die Sommerferien hatten schon fast begonnen und wir erreichten nicht mehr alle Schüler", erinnert sich Madeleine Claus, die einzige Deutschlehrerin am "Lycée Aristide Maillol", das 1800 Schüler hat. Alle Teilnehmer habe sie aus den Abiturklassen ausgewählt. Es gibt aber zwei Ausnahmen. Zwei der Mädchen kommen ursprünglich aus Deutsch-

there are 1,800 students. She chose all participants from the senior classes. There are, however, two exceptions. Two of the girls are of German origin and are currently participating in a school exchange program in France. "It is weird coming back to Germany after only one and a half months," says Catharina Nintzel. The 17-year-old, who actually comes from Lower Saxony, will stay in France for another four and a half months and will fly back to the neighboring country with her fellow French classmates on next Wednesday.

All in all the French really like "Youth and Parliament." They are surprised at how much the participating German adolescents have an interest in politics and how engaging they are. On the other hand they regret that there are limits to their contact with the Germans. "I have no problem talking to other participants. I think the Germans and the French are simply afraid of not understanding each other," describes Catharina the problem.

And this is an excerpt from the session of Parliament, during which Catharina spoke:

2nd Session of "Youth and Parliament" on 09.23.2003, Start 9 AM

President Wolfgang Thierse: Dear participants of "Youth and Parliament"! Dear colleagues! I open the plenary session. Yesterday, you worked in twelve groups and handled important topics for the plenum and prepared a number of resolutions and resolution proposals. Before we address the proposals of each work group in numerical order, I would still like to inform you as to the details of these proceedings. Today's session will be lead by the presidency of the German parliament.

- So that the secretaries can begin their task with approval, we should also present to the appropriate plenary session; that will be taken silently.
- Rotation is at 9:30AM followed by Michael Blockus and Mario Kassermann. At 10AM are Konstantin Nitze and Jakob Kraus. I realize, that interestingly enough there are only men on my list. No, I am quite relieved, it seems there are still a few Women.

land und nehmen zurzeit an einem Schulaustauschprogramm in Frankreich teil. "Es ist seltsam, nach eineinhalb Monaten wieder nach Deutschland zu kommen", erzählt Catharina Nintzel. Die 17-Jährige, die eigentlich aus Niedersachsen kommt, wird noch viereinhalb weitere Monate in Frankreich verbringen und am kommenden Mittwoch mit ihren französischen Mitschülern zurück ins deutsche Nachbarland fliegen.



Picture 19: Catharina Nintzel

Insgesamt gefällt es den Franzosen sehr gut bei Jugend und Parlament. Sie sind überrascht, wie sehr sich die teilnehmenden deutschen Jugendlichen für Politik interessieren und engagieren. Andererseits bedauern sie, dass sich der Kontakt zu den Deutschen in Grenzen hält. "Ich habe kein Problem, mit anderen Teilnehmern ins Gespräch zu kommen. Ich glaube, die Franzosen und die Deutschen befürchten einfach, einander nicht zu verstehen", beschreibt Catharina die Problematik.

Und dies ist ein Auszug aus der Sitzung im Bundestag, bei der Catharina sprach:

2. Sitzung von „Jugend und Parlament“ am 23.09.2003, Beginn: 9.00 Uhr

Präsident Wolfgang Thierse: Liebe Teilnehmerinnen und Teilnehmer von „Jugend und Parlament“! Liebe Kolleginnen und Kollegen! Ich eröffne die Plenarsitzung. Gestern haben Sie in zwölf Arbeitskreisen wichtige Themen beraten und für das Plenum eine Reihe von Resolutionen und Entschließungsanträgen vorbereitet. Bevor wir die Anträge der Reihenfolge der Arbeitskreisziffern nach behandeln, darf ich Sie noch über Einzelheiten des Verfahrens informieren. Die heutige Sitzung wird durch das Präsidium des Deutschen Bundestages geleitet.

- Dass die Schriftführerinnen und Schriftführer ihren Dienst mit Beifall beginnen, sollten wir auch bei ordent-

Now to today's session. For each work group there are five minutes on the agenda for the presentation of the group's results and eleven minutes for discussion and voting. As there are so many topics and work groups, we must adhere strictly to the schedule. If there are two reporters named by each work group, then each has two and a half minutes available. I now summon work group 1:

Immigration to Germany- Germany a country of immigration?

Here there are two reporters, Stefan Roth and Andread Kreppel. Please step forward; I give you the floor. You should have discussed among each other who will begin and who will speak second. Please, get started.

(Chair: Vice-President Dr. Norbert Lammert)

(Presentation and voting for work groups 1 to 6 follow)

Vice-President Dr. Susanne Kastner:

Dear participants! May I – at least today – also say: Dear colleagues! The session is reopened. The reporters for work groups 7 and 8 are still not present. Therefore, I summon work group 9:

The family – discontinued model, model of the future, new role allocation?

Catharina Nintzel and Katharina Meurer will now report. Catharina Nintzel is from France and Katharina Meurer from North Rhine-Westphalia.

(applause)

They told me that they would like to share the reporting. I sure you all agree to that. I ask that the reporting now begin.

Katharina Meurer: Dear Mrs. President! Dear Youth Parliamentarians! It was symptomatic of the place value of the family in our society in our work group "The family – discontinued model, model of the future, new role allocation?", that two thirds of the participants voted it as at most a third priority. Whoever might think that there was a lack of participation in the discussion is mistaken. It became quickly clear, that family concerns everyone and nobody could avoid comparing himself with the topic. There was much discussion and we formed some conclusions, that should be seen as an impulse and which we would like to introduce to

lichen Plenarsitzungen einführen; das wird dort schweigend hingenommen.

- Um 9.30 Uhr ist Wechsel, dann folgen die Herren Michael Blockus und Mario Kasselmann. Um 10 Uhr folgen Konstantin Nitze und Jakob Kraus. Ich stelle fest, es sind interessanterweise nur Männer auf meiner Liste. - Nein, ich bin beruhigt, es kommen auch noch ein paar Damen vor.

Nun zur heutigen Sitzung. Für jeden Arbeitskreis sind fünf Minuten für die Vorstellung der Arbeitsergebnisse und elf Minuten für die Diskussion und die Abstimmung vorgesehen. Da es so viele Themen und Arbeitskreise sind, müssen wir streng auf die Einhaltung der Zeit achten. Falls aus den Arbeitskreisen zwei Berichterstatter benannt worden sind, stehen jedem jeweils zweieinhalb Minuten zur Verfügung. Ich rufe nun Arbeitskreis 1 auf:

Einwanderung nach Deutschland – Deutschland ein Einwanderungsland?

Hier gibt es zwei Berichterstatter, Herrn Stefan Roth und Herrn Andreas Kreppel. Kommen Sie bitte nach vorn; ich erteile Ihnen das Wort. Sie werden ja untereinander verabredet haben, wer beginnt und wer der Zweite ist. Bitte, legen Sie los.

(Vorsitz: Vizepräsident Dr. Norbert Lammert)

(Vorträge und Abstimmungen zu den Arbeitskreisen 1 bis 6 folgen)

Vizepräsidentin Dr. h. c. Susanne Kastner:

Liebe Teilnehmerinnen und Teilnehmer! Ich darf vielleicht - zumindest heute – auch sagen: Liebe Kolleginnen und Kollegen! Die Sitzung ist wieder eröffnet. Die Berichterstatter der Arbeitskreise 7

und 8 sind noch nicht anwesend. Deshalb rufe ich nun den Arbeitskreis 9 auf:

Die Familie – Auslaufmodell, Zukunftsmodell, neue Rollenverteilung?

Die Berichterstattung haben Catharina Nintzel und Katharina Meurer. Catharina Nintzel ist aus Frankreich und Katharina Meurer aus Nordrhein-Westfalen.

(Beifall)

Sie haben mir gesagt, dass sie sich die Berichterstattung teilen wollen. Damit sind Sie sicher einverstanden. – Ich bitte, mit der Berichterstattung zu beginnen.

Katharina Meurer: Sehr geehrte Frau Präsidentin! Liebe Jugendparlamentarier und Jugendparlamentarierinnen! Symptomatisch für den Stellenwert der Familie in unserer Gesellschaft war in unserem Arbeitskreis „Die Familie – Auslaufmodell, Zukunftsmodell, neue

all of you at this time, before we vote.

Catharina Nintzel: Dear Mrs. President! Dear plenum! Hello to the French! The family is not only the smallest social unit of our society, it is and remains indispensable. Therefore, family – this is according to our definition the companionship of married and unmarried parents, single mothers and fathers as well as adoption, step and foster parents with their children – must be the model of the future. Financial aspects may in no case be used as a reason for a decision against children.

We speak for a partner-like coexistence between mother and father, which makes integration into the raising of their children possible, especially for the father. In order to do justice to this request, there are three specific points that must be supported: better compatibility between family and occupation, promotion of parental competence as well as the financial support and aid of families. We ask –

Katharina Meurer: that the compatibility of family and occupation and with that also the development of child support, including children under three years of age, be sponsored. This has been practiced successfully in France for years. But in Germany there is no such legal support. Furthermore, we request the extension of the afternoon support for children from 3 to 6. In the former GDR, where not everything was as positive as this – it should be made clear – this was normality,

(partial applause)

and the female employment rate was significantly higher. Even the social competence of children was promoted. I would like to address the concept of an open all-day school as my point. We never imagined that the open all-day school should be an extension of the half-day variation, as we recognize today. It should rather be an active cooperation between schools and local organizations, which incidentally voice their complaints concerning declining membership.

The morning program existing until now should be expanded by associations through non-profit organizations and a qualified homework assistance. That requires the compatibility of family and occupation and offers chances for the organizations, in which there is qualified schedule management. Nowadays one sees that many

Rollenverteilung?“, dass zwei Drittel der Teilnehmer diesen Arbeitskreis nicht oder nur als dritte Priorität gewählt hatten. Wer jetzt allerdings denkt, dass es an Diskussionsbeteiligung mangelte, der irrt. Schon nach kurzer Zeit war klar, dass Familie alle betrifft und niemand darum herumkommt, sich mit der Thematik auseinander zu setzen. Wir haben viel diskutiert und Beschlüsse gefasst, die als Impulse angesehen werden sollen und die wir Ihnen hiermit vorstellen möchten, bevor wir darüber abstimmen.

Catharina Nintzel: Liebe Präsidentin! Liebes Plenum! Salut les Français! Die Familie ist nicht nur die kleinste soziale Einheit unserer Gesellschaft, sie ist und bleibt auch unverzichtbar. Daher muss Familie – das ist nach unserer Definition die Gemeinschaft von verheirateten und nicht verheirateten Eltern, allein erziehenden Müttern und Vätern sowie Adoptiv-, Stief- und Pflegeeltern mit ihren Kindern – das Zukunftsmodell sein. Finanzielle Aspekte dürfen auf keinen Fall ein Grund für die Entscheidung gegen Kinder sein.

Wir befürworten ein partnerschaftliches Miteinander von Müttern und Vätern, das vor allem den Vätern eine stärkere Einbindung in die Erziehung ihrer Kinder ermöglicht. Um diesem Anspruch gerecht zu werden, sind besonders drei Bereiche zu unterstützen: bessere Vereinbarkeit von Familie und Beruf, Förderung der Erziehungskompetenz der Eltern sowie die finanzielle Förderung bzw. Entlastung der Familien. Wir fordern daher, –

Katharina Meurer: – dass die Vereinbarkeit von Familie und Beruf und damit auch der Ausbau des Betreuungsangebotes, auch für Kinder unter drei Jahren, gefördert wird. Dies wird in Frankreich seit Jahren erfolgreich praktiziert. Doch in Deutschland gibt es darauf keinen rechtlichen Anspruch. Weiterhin fordern wir den gezielten Ausbau des Nachmittagsangebots für Kinder von drei bis sechs Jahren. In der ehemaligen DDR, in der nicht alles so positiv war wie dieses – das muss man klar sagen –, war dies Normalität,

(Teilweise Beifall)

wodurch auch die Frauenerwerbsquote wesentlich höher war. Ebenso werden hierdurch soziale Kompetenzen der Kinder gefördert. Auf das Konzept der offenen Ganztagschule möchte ich als letzten Punkt zu sprechen kommen. Wir haben uns nicht vorgestellt, dass die offene Ganztagschule eine Verlängerung der Halbtagsvariante, wie wir sie heute kennen, sein soll. Es soll vielmehr ein aktives Miteinander von Schule und örtlichen Vereinen geben, die im Übrigen alle ihr Leid über zurückgehende Mitgliederzahlen klagen.

Das bisher bestehende Vormittagsprogramm soll durch Arbeitsgemeinschaften von gemeinnützigen Vereinen

children sit in front of the television or GameBoy during the afternoon, because there is a lack of supervision and parents often are too busy or overwhelmed.

Catharina Nintzel: With that we come to a critical point. It has been criticized that nowadays parents see kindergartens that offer extra-curricular care as a place to simply drop off their children because they do not know what they should do with them and because they do not know which duties and responsibilities they have and how they should deal with their children. Therefore, we want to improve parental competence and propose an early preparation for parenthood that would start already in school, for example practical pedagogy as a curriculum. On the other hand, we must avoid premature parenthood. We would like to achieve that through better enlightenment with respect to contraceptive methods and easier access to contraceptive devices. Furthermore, there should be a mandatory participation for both parents during the pregnancy, at the end of which one would receive a so-called "Parental Drivers' License." In this course one would learn how to deal with children, how one can better support them and good nutritional skills. Furthermore, we propose that especially fathers be better informed as to taking advantage of their parenthood.

Vice-President Dr. Susanne Kastner: Please pay attention to the allotted speaking time!

Catharina Nintzel: Lastly, we dealt with the financial aspect of our topic and have reached the conclusion that families with children must receive tax relief.

(Applause)

It cannot be that children are a luxury item and that the desire for a child should be thwarted by financial concerns. Thank you very much.

(Applause)

Vice-President Dr. Susanne Kastner: Thank you very much, reporters. We have now come to the discussion.

After the discussion between 8 participants concerning the presentation given by the two women, 16 amendment proposals were still voted on before the session continued with the group 7's presentation.

und durch eine qualifizierte Hausaufgabenbetreuung ergänzt werden. Das fördert die Vereinbarkeit von Familie und Beruf und bietet Chancen für die Vereine, in denen qualifizierte Betreuung an der Tagesordnung ist. Man sieht heute, dass viele Kinder nachmittags vor dem Fernseher oder dem Gameboy sitzen, weil es an Betreuung mangelt und Eltern oft zu beschäftigt oder überfordert sind.

Catharina Nintzel: Damit kommen wir zu einem Kritikpunkt. Es wurde kritisiert, dass heutzutage viele Eltern Kindergärten mit Nachmittagsangebot als Möglichkeit sehen, ihre Kinder einfach abzugeben, weil sie nicht wissen, was sie mit ihnen anfangen sollen, und weil sie nicht wissen, welche Pflichten und welche Verantwortung sie haben und wie sie mit ihren Kindern umgehen sollen. Deshalb wollen wir die Elternkompetenz verbessern und fordern schon in der Schule eine frühzeitige Vorbereitung auf das Elternsein, zum Beispiel durch praktische Pädagogik als Unterrichtsfach. Andererseits muss verhindert werden, dass Eltern zu jung sind. Das wollen wir durch eine bessere Aufklärung über Verhütungsmethoden und den erleichterten Zugang zu Verhütungsmitteln erreichen. Außerdem soll während der Schwangerschaft die Teilnahme beider Elternteile an einem Kurs verpflichtend sein, an dessen Ende man einen so genannten Elternführerschein bekommt. In diesem Kurs lernt man, wie man mit Kindern umgeht, wie man sie besser fördern kann und wie eine gesunde Ernährung aussieht. Außerdem fordern wir, dass besonders Väter besser darüber informiert werden, wie sie die Elternzeit in Anspruch nehmen können.

Vizepräsidentin Dr. h. c. Susanne Kastner:
Bitte achten Sie auf die Redezeit!

Catharina Nintzel: Als Letztes haben wir uns mit der finanziellen Seite des Themas beschäftigt und sind zu dem Entschluss gekommen, dass Familien mit Kindern unbedingte steuerlich entlastet werden müssen.

(Beifall)

Es kann nicht sein, dass Kinder ein Luxusgut sind, und es kann auch nicht sein, dass der Wunsch nach einem Kind am Geld scheitert. Danke schön.

(Beifall)

Vizepräsidentin Dr. h. c. Susanne Kastner:
Vielen Dank den Berichterstatterinnen. Wir kommen zur Aussprache.

Nach der Aussprache mit 8 Beteiligten zu dem Vortrag der beiden Damen wurde noch über 16 Änderungsanträge abgestimmt, ehe mit dem Vortrag zum Arbeitskreis 7 fortgesetzt wurde.

A Candidate for Patrice's Grandad

I was able to find out some details about Johann HEINRICH Nintzel #224, born Dec 10, 1867 in Zollbaum, Germany via internet (source: www.hamburg.de link to your roots at June 14, 2003). It said that Heinrich immigrated from Hamburg to New York without relatives on the steamer "Augusta Victoria" of HAPAG as passenger no. 01.0258 (passage A1893.0283).

Therefore he is a candidate to be the grandfather of Gertrude, Arthur T., Patrice and Robert Nintzel, although Heinrich (Henry) was already 45 years old when his son and the father of this four children, Henry ARTHUR Thomas Nintzel was born in 1912. After all Heinrich immigrated definitely into the U.S.

He was a tailor at the time of immigration and stayed in Cuxhaven before. He was registered in Alte Deichstr. 97 (at Schriever family) according to Ritzebuettel bureau at the periods Feb 08 to June 07, 1892 and Mar 08 to Aug 14, 1893 (leaving to Bülkau).

Maybe I will get one day a support from one of the families in the U.S. to find out the right grandfather.

Attendum end of the year 2007: Heinrich and his 4 children are meanwhile assigned to the tree. The grandfather was Hinrich Wilhelm Nintzel #487, born July 17, 1873 in Steinau, County Cuxhaven, Germany

Tasks for Rudolf (and everyone)

If you look at the list of the unknown Nintzel you will have the subjective feeling that the list had grown enormously in the past. Beside the ancestors registered in the U.S. which partly emigrated themselves, you will find additional persons from Germany.

In case of Henry Nintzel, who might be born in Ihlienworth/Germany as the U.S. census said, Rudolf was able to find out that this information is definitely wrong. But he will try to find out the original birth place. (cn)

Ein Kandidat für Großvater von Patrice

Über Johann HEINRICH Nintzel #224, geb. am 10.12.1867 in Zollbaum, konnte ich durch das Internet (Quelle: Internet-Abfrage Hamburg.de Link to your roots am 14.06.2003) näheres ausfindig machen. Danach ist er am 24.08.1893 mit dem Dampfschiff "Augusta Victoria" der HAPAG als Passagier Nr. 01.0258 (Passage A1893.0283) ausgewandert von Hamburg mit Ziel New York ohne mitreisende Angehörige.

Damit ist er für mich ein Kandidat, der der Großvater von Gertrude, Arthur T., Patrice und Robert Nintzel sein könnte, auch wenn Heinrich (Henry) dann bereits 45 Jahre alt war, als sein Sohn und Vater dieser vier Kinder, Henry ARTHUR Thomas Nintzel, 1912 geboren wurde. Schließlich ist dieser Heinrich definitiv in die USA ausgewandert.

Er war Schneidergeselle zum Zeitpunkt der Immigration und hat sich zuvor in Cuxhaven aufgehalten. Er war gemeldet in Alte Deichstr. 97, b. Schriever, lt. Amt Ritzebüttel vom 08.02.1892 bis 07.06.1892 und 08.03.1893 bis 14.08.1893 (abgemeldet nach Bülkau).

Vielleicht erhalte ich einmal Unterstützung aus einer der Familien in den USA, um den richtigen Großvater zu finden.

Nachtrag von Ende 2007: Heinrich und seine 4 Kinder sind inzwischen dem Stammbaum zugeordnet. Der Großvater war Hinrich Wilhelm Nintzel #487, geboren am 17.07.1873 in Steinau, Kreis Cuxhaven

Aufgaben für Rudolf (und jedermann)

Wenn man die Liste der unbekanntten Nintzel ansieht, so trägt der subjektive Eindruck nicht, dass die Liste in letzter Zeit sehr gewachsen ist. Neben den Vorfahren in Amerika, die teilweise selbst ausgewandert sind, finden sich weitere in Deutschland.

Im Fall eines Hinrich (Heinrich) Nintzel, der laut Volkszählung in den USA möglicherweise in Ihlienworth geboren wurde, konnte Rudolf definitiv feststellen, dass dies nicht der Fall ist. Er will jedoch versuchen, den tatsächlichen Geburtsort herauszufinden. (cn)



E-mail Communication

Among the common lots of e-mails with Gary additional mails crossed electronically the Atlantic since writing the NFN9. I refer to some of the more than 100:

Computer Mary

In November 2003 an e-mail from Wisconsin arrived describing the same awful advertisement as sent to Gary's father Arthur and others:

It was so nice to hear from you! Isn't it wonderful that Gary and his wife and family will all visit you at Christmas. That sounds just wonderful. Have a joyous time.

It's been awhile since we wrote but must tell you I have printed out the entire Nintzel Newsletter 2002. I had to have a friend help me but I have it all downloaded and on a CD. We do enjoy it and it does sound like you don't get much feedback on the newsletters. Maybe some others have as much trouble accessing and saving it as I do. Oh well, I'm getting better at it.

Earlier in November we received an advertisement about someone else doing a Nintzel Family Yearbook. They are selling it. I wonder if you also received it or heard of it from others. It says "Contributing Nintzel family members --- in conjunction with The International Nintzel Family News --- Proudly announce --The Year 2004 International Nintzel Family Yearbook. A yearbook celebrating the last 2000 years of Nintzel History." It says it has factual information about Nintzel marriages, Nintzel births, Nintzel records, Nintzel gathering places. It says that 6 Nintzel households live in Texas in 1999 which is the largest stage gathering. It states that they have all the counts from all the states.

Of course this is all for sale! They offer the information for \$39.85 for 1 or \$99.99 for 3. Also, a CD ROM is included. There is a \$5.00 Processing Fee.

E-Mail-Kontakte

Neben den üblichen zahlreichen e-Mails mit Gary wanderten weitere Briefe seit dem Redaktionsschluss der NFN9 elektronisch über den Atlantik und zurück. Ich erwähne einige der mehr als 100:

Computer-Mary

Im November 2003 kam eine e-Mail aus Wisconsin, die die gleiche böartige Werbung beschreibt, die auch schon Garys Vater Arthur und andere erhalten haben:

Es war so nett, etwas von Dir zu hören! Ist es nicht schön, dass Gary und seine Frau mit Familie Euch zu Weihnachten besuchen werden. Das hört sich wunderbar an. Ich wünsche eine erfreuliche Zeit.

Es ist schon eine Zeitlang her, dass wir geschrieben haben. Aber ich muss Dir berichten, dass ich die gesamten NFN 2002 ausgedruckt habe. Ein Freund hat mir geholfen, aber ich habe alles heruntergeladen und auf eine CD gebracht. Wir erfreuen uns daran und es hört sich an, dass Du nicht viele Rückmeldungen zur Zeitschrift bekommst. Es kann ja sein, dass auch andere so viele Probleme mit dem Zugriff und der Speicherung haben wie ich. O ja, ich werde besser im Umgang damit.

Anfang November erhielten wir Werbung von jemandem, der auch an einem Jahrbuch der Nintzel Familien arbeitet. Es wird zum Verkauf angeboten. Ich frage mich, ob Du das auch erhalten hast oder über andere davon gehört hast. Es wird behauptet "Mit Beiträgen von Mitgliedern der Nintzel Familien --- in Verbindung mit den Internationalen Nintzel Familien Nachrichten --- kündigen wir erfreut --das Internationale Jahrbuch 2004 der Nintzel Familien an. Ein Jahrbuch, das die letzten 2000 Jahre der Geschichte der Nintzels zelebriert." Es wird behauptet, dass Fakten über Hochzeiten, Geburtstage, Aufzeichnungen und Zusammenkünfte der Nintzels enthalten sind. Es wird behauptet, dass 1999 sechs Haushalte der Nintzels in Texas vorhanden waren, also der größte Clan. Es wird angegeben, dass sie sämtliche Ergebnisse aus allen Staaten besitzen.

Natürlich gibt es alles nur zu kaufen! Die Information wird einzeln für \$39.85 oder \$99.99 für 3. Einge-



North America



Nord-Amerika

For more information they have an E-Mail address at MPNS@aol.com.

The return address on the order form is Nintzel Family Yearbook, 1191 S Parker Rd Suite 105, Denver CO 80231-2152

I imagine Gary also received this and you know about it, but just in case you don't, thought we would forward the information. We certainly do not plan on buying it. I'm sure you have the most complete information and do wonder about this thing.

This is Thanksgiving week here and it is getting cold. Our first snow came today. We are going to our daughters home (Jane and Joe Roloff) for Thanksgiving dinner Thursday. I am baking the pies and the squash to take.

Best wishes,
Mary and Sid

Art & Joanne

Art and Joanne from Elma in the state of New York near Buffalo have had a peculiar year 2003. This is their report:

Hello Claus and Gerlinde,

From upstate New York, we hope that you've had a Merry, Merry Christmas and a Happy New Year.

Our Christmas and New Year was quiet and uneventful, with our daughter Mary and an old friend, Marie Parrish, visiting.

Our son, Tom, still lives in Boxboro, MA and is engaged to a really nice woman, Marlene Bailey. As you probably recall, Tom has been a lifelong bachelor. Joanne and I are really pleased that he has found as fine a woman as Marlene. Marlene is a nurse and Tom still works at the same company in Waltham, MA, although the company has been sold twice in the last few years.

schlossen ist eine CD ROM. Die Versandkosten betragen \$5.00.

Weitere Informationen sind unter der e-Mail-Adresse MPNS@aol.com erhältlich.

Das Bestellformular ist zurückzusenden an: Nintzel Family Yearbook, 1191 S Parker Rd Suite 105, Denver CO 80231-2152.

Ich nehme an, dass Gary dies auch erhalten hat und Du darüber Bescheid weißt, aber falls nein, dachte ich, es sei Gut, Dir die Information zuzuleiten. Selbstverständlich beabsichtigen wir nicht, es zu kaufen. Ich bin sicher, dass Du die vollständigsten Daten besitzt und wundere mich nur über diese Sache.

Diese Woche ist hier Thanksgiving und es wird kalt. Heute hatten wir den ersten Schnee. Wir sind auf dem Weg zum Haus unserer Tochter (Jane and Joe Roloff) zum Essen am Dienstag des Thanksgiving-Tags. Ich backe die Pasteten und den Brei zum Mitnehmen.

Beste Grüße,
Mary und Sid

Art & Joanne

Art und Joanne aus Elma im Staat New York nahe Buffalo hatten ein eigenartiges Jahr 2003. Hier ihr Bericht:

Hallo Claus und Gerlinde,

aus dem New Yorker Hinterland hoffen wir, dass ihr ein Frohes Weihnachtsfest und ein glückliches Neujahr hattet.

Unser Weihnachten und Neujahr war still und ohne Ereignisse, dass wir mit unserer Tochter Mary und einer alten Freundin (Marie Parrish) verbrachten, die uns besucht haben.

Unser Sohn Tom wohnt weiterhin in Boxboro, MA und ist verlobt mit einer wirklich hübschen Frau, Marlene Bailey. Du wirst dich sicherlich erinnern, dass Tom immer Junggeselle war. Joanne und ich sind richtig glücklich dass er eine prima Frau wie Marlene gefunden hat. Marlene ist eine Krankenschwester und Tom arbeitet immer noch bei der gleichen Firma in Waltham, MA, auch wenn die Firma in den letzten Jahren



North America



Nord-Amerika

Our daughter Kathy was divorced several years ago from her ex-husband, Jon McCombie. It has been a tough couple of years for her adjusting to the changes in her personal life. In the spring of 2002, Kathy met a nice widower, Dave Austin. In April of 2003, Kathy and Dave were married and they are living happily in Acton, MA. Dave is an engineer with the Environmental Protection Agency (a US governm. agency).

Joanne and I are both happy to see the year 2003 come to an end. We spent almost all of the year apart from one another.

Joanne's father died just before Christmas in 2002, and Joanne left for California on Christmas Day, 2002. Our son, Matt and I went out to Willows, CA for the funeral between Christmas and New Year's Day. Joanne was in Willows until she returned home on May 31st of this year, taking care of her father's estate and the living situation for her developmentally disabled sister. I saw her only once between the funeral and her return home.

Then, my job at Moog had me on-site at the Boeing Commercial Airplane Group in Everett, WA starting in Mid-May of 2003. I spent weekends at home, and flew out to Seattle every Monday morning and then back home every Friday night. I was supporting trade studies that Boeing was conducting on their new airliner, the 7E7. That continued until mid-November. Now finally I am back at the home office helping to prepare our proposal for the 7E7 Flight Controls.

At the beginning of November, our daughter-in-law in Michigan had health problems and Joanne went out to Michigan to help out there. She was in Michigan for the entire month of November, returning home on December 2nd.

So as you can see our year of 2003 was one where we saw very little of one another. A popular custom in the US is New Year's Resolutions. One of our New Year's Resolutions is to spend over 330 days together this year (This allows for some business trips).

Best Regards,
Art & Joanne Nintzel

zweimal verkauft wurde.

Unsere Tochter Kathy ist seit einigen Jahren von ihrem Ex Jon McCombie geschieden. Sie waren jahrelang ein willensstarkes Paar, um ihre persönlichen Verhältnisse zu ändern. Im Frühjahr 2002 traf Kathy den netten Witwer Dave Austin. Im April 2003 heirateten Kathy und Dave und sie wohnen glücklich miteinander in Acton, MA. Dave ist ein Ingenieur bei der Umweltschutzagentur (einer Regierungsbehörde).

Joanne und ich sind beide glücklich, dass das Jahr 2003 zuende ist. Wir lebten den größten Teil getrennt voneinander.

Der Vater von Joanne starb kurz vor Weihnachten 2002 und Joanne reiste am Weihnachtsfeiertag 2002 nach Kalifornien. Unser Sohn Matt und ich reisten für die Beerdigung zwischen Weihnachten und Neujahr nach Willows in CA. Joanne blieb in Willows bis sie am 31. Mai nach Hause zurückkehrte. Sie sorgte sich um die Immobilie ihres Vaters und um die Lebenssituation ihrer behinderten Schwestern. Ich traf Joanne nur einmal zwischen der Beerdigung und ihrer Rückkehr.

Danach verlangte mein Beruf bei der Fa. Moog, dass ich ab Mitte Mai 2003 bei der Fa. Boeing in Everett im Staat Washington arbeiten musste. Ich verbrachte die Wochenenden zu Hause und flog jeden Montagmorgen nach Seattle und zurück am Freitagabend. Ich unterstützte dort die Erstellung von Verkaufsstudien, die Boeing für sein neues Flugzeug 7E7 anstellt. Das dauerte bis Mitte November. Jetzt bin ich endlich zurück in meinem Büro, um unsere Ausschreibung der 7E7-Steuerungselektronik vorzubereiten.

Anfang November bekam unsere Schwiegertochter in Michigan gesundheitliche Probleme und Joanne fuhr nach Michigan um zu dort helfen. Sie war den ganzen November in Michigan und kam am 2. Dezember zurück.

Wie Du sehen kannst, war das Jahr 2003 dasjenige, in dem wir uns sehr selten gesehen haben. Ein bekannter Brauch in den USA ist, zu Neujahr Vorsätze zu fassen. Einer unserer Neujahrsvorsätze ist, dieses Jahr mehr als 330 Tage zusammen zu verbringen (Das wird einige Geschäftsreisen ermöglichen).

Beste Grüße
Art & Joanne Nintzel



Sometimes the blind hen finds the corn

In March 2003, while pecking away on the net I discovered a marriage dated April 5, 1929, of Anna Lambrecht and Henry W. Nintzel. This date I was just missing.

Henry is still the second son of the legendary Charles (Claus) Peter Nintzel. His descendants are:

Anne R. Nintzel #918 [LA1], married to James A. Umberger # 919, now divorced. They had four children, Scott Umberger # 1939, Dawn Umberger # 1940, Reid Umberger #1941 and Lance Umberger #1942

Another masterly Sportsman

Without announcement I received shortly after Easter 2003 a CD which covered a movie showing **Ryan Scott Nintzel**. He is the five years younger brother of Andrew Scott Nintzel who I introduced in the NFN 9 with his exceptional sport activities called „wakeboarding“.

For the series of pictures of Andrew his father James Scott Nintzel (also named as Scott Nintzel) already sent a CD with a movie. Ryan actual won the 2003 downhill skiing championship of the state of Minnesota. He is as well a member of the USSA Central Division, a Varsity Skier for St. Thomas Akademie and scored as eighth in the high scores of Minnesota as well as a F.I.S. Racer (see table at next page).

Ryan is a college student at St. Olaf College, he will graduate in May 2007 with a degree in finance

Ein blindes Huhn findet auch ein Korn

Entdeckte ich doch im März 2003 zufällig im Internet die Heiraten vom 5. April 1929 in den USA und fand dort Anna Lambrecht und Henry W. Nintzel. Dies Datum hatte mir noch gefehlt.

Henry ist der zweite Sohn des legendären Charles (Claus) Peter Nintzel. Seine Nachkommen sind:

Anne R. Nintzel #918 [LA1], verheiratet mit James A. Umberger #919, inzwischen geschieden. Sie haben die 4 Kinder Scott Umberger #1939, Dawn Umberger #1940, Reid Umberger #1941 and Lance Umberger #1942

Noch ein meisterlicher Sportler

Ohne Ankündigung erhielt ich kurz nach Ostern 2003 eine CD zugesandt, die einen Film mit Ryan Scott Nintzel enthielt. Er ist der 5 Jahre jüngere Bruder von Andrew Scott Nintzel, den ich in der NFN 9 mit seinem außergewöhnlichen Sport des „wakeboarding“ vorgestellt hatte.

Für die Bilderserie mit Andrew hatte mir sein Vater James Scott Nintzel (genannt Scott Nintzel) bereits eine CD mit Film übersandt. Ryan hat nun 2003 die Meisterschaft des Staates Minnesota im Abfahrtslauf gewonnen. Er ist auch ein Mitglied der USSA Central Division, Varsity Skier for St. Thomas Akademie und Achter in der Bestenliste von Minnesota sowie F.I.S. Racer (siehe Tabelle auf der nächsten Seite).

Ryan ist ein Student an der St. Olaf Universität, er wird im Mai 2007 seinen Abschluss in Finanzen machen.



North America



Nord-Amerika

PL Nr	ST Nr	USSA	COMPETITOR SURNAME+NAME	NAT/YR	TIME 1stRun	TIME 2ndRun	TOTAL TIME	RACE POINTS
1	2	C4989349	CHARLSON, Casey	USA/81	24.70	28.72	53.42	0.00
2	4	F4956538	GREENWOOD, Dana S	USA/80	25.24	28.50	53.74	3.41
3	8	N5248539	MASSIE, Robbie	USA/84	25.07	28.94	54.01	6.30
...								
25	42	C5422043	FLYNN, Aaron	USA/86	27.43	30.47	57.90	47.80
26	28	C5083035	NINTZEL, Ryan S	USA/84	26.60	31.32	57.92	48.02
...								
56	86	C5815931	BERGMAN, Nils	USA/89	29.72	33.54	1:03.26	104.99
57	19	C5226824	MONSON, Jon	USA/85	32.38	30.89	1:03.27	105.10

Table

Parents from Switzerland?

In January 2003, I responded to an offer on the InterNet from the website (www.ancestry.com). The following are the results taken from the US census of 1920 and 1930. I was surprised to find so many unknown persons, please see the following tables. Is it possible the parents of Edward Nintzel are from Switzerland? Nevertheless, he is someone who did not live in New York and the surrounding area. I wonder if there will be a new connection to other ancestors. I accepted all persons who are specified in the last column as "Unknown" to the list of the unknown Nintzel.

Eltern aus der Schweiz?

Im Januar 2003 nutzte ich ein Angebot im Internet (www.ancestry.com), um in den Ergebnissen der amerikanischen Volksbefragungen von 1930 und 1920 nach Nintzel zu stöbern. Ich war doch sehr überrascht, neben mir bereits bekannten Personen noch so viele unbekannte zu finden (siehe nachfolgende Tabellen. Ob wohl die Eltern von Edward Nintzel wirklich aus der Schweiz stammen? Immerhin ist er jemand, der nicht in New York und Umgebung lebte. Mal sehen, ob sich daraus eine neue Spur zu anderen Vorfahren ergibt. Alle Personen, die in der letzten Spalte als „Unknown“ [unbekannt] aufgeführt sind, habe ich in die Liste der unbekannt Nintzel aufgenommen.



North America



Nord-Amerika

Name	Residence (State/ County/ Town- ship/ Address)	Occu- pation	Place of birth			Value of Home	Age at April 1, 1930	Age at first mar- riage	Source (Roll/Page/ ED/Image)	Relation- ship (place of abode)	Relation- ship to Nintzel tree
			Person	Father	Mother						
Edward Nintzel	PA/Washington/ Washington/ Extension St 296	Cutter	West Virginia	Swit- zerland	Swit- zerland	Rented 17	39 (*1891)	20	T626_2164/1 5B/122/0483	Son-in- law to Swarts- fuge, Jessie	Unknown
Rene Nintzel	PA/Washington/ Washington/ Extension St 296	None	PA	PA	PA		36 (*1894)	17	T626_2164/1 5B/122/0483	Daughter	Unknown
Harold Nintzel	PA/Washington/ Washington/ Extension St 296	Stabner	PA	PA	PA		19 (*1911)		T626_2164/1 5B/122/0483	Son	Unknown
Iver J Nintzel	NJ/Hudson/Wee- hawken	Image not printed					24 (*1906)		T626/1360/23 B/414/0293		#705
Elly E Nintzel	NJ/Hudson/Wee- hawken	Image not printed					24 (*1906)		T626/1360/23 B/414/0294		#719
Herman Nintzel	WA/Spokane/Es- panola//Eastern State Hospital	Dining- room- helper at hospital	WI	Preus- sen/Ger many	Preus- sen/Ger many	-	65 (*1865)	-	T626_2513/2 B/126/1026	Separate	Un known
Kathryn M Nintzel	CA/Los Ange- les/Los Angeles	Image not printed					13 (*1917)		T626_153/8A /559/0902		#1385
Sophia D Nintzel	WI/Columbia/Rio/ Lincoln Ave (no house number)	None	Ger- many	Ger- many	Ger- many	Owner 3500	73 (*1857)	-	T626_2565/1 A/32/0842	Head	#1731
Arthur G Nintzel	WI/Columbia/Rio/ Lincoln Ave	Clerk	WI	Ger- many	Ger- many		34 (*1896)	31	T626_2565/1 A/32/0842	Son	#1732
Anna M Nintzel	WI/Columbia/Rio/ Lincoln Ave	None	ND	Norway	IA		26 (*1904)	23	T626_2565/1 A/32/0842	Daughter- in-law	#1737
Hans Nintzel	NY/Kings/Brook- lyn/9 Assembly District 309	Druck- ling/Bui lding	Ger- many	Ger- many	Ger- many	Rented 55	24 (*1906)	-	T626_1509/1 6A/1149/0753	Head	#621
Sidney N Nintzel	WI/Winnebago/Os hkosh/East Irving St 107	Sales- man/Tea &Coffee	WI	Ger- many	Ger- many	Owner 5000	46 (*1884)	40	T626_2620/1 2A/36/0536	Head	#1257
Maire C Nintzel	WI/Winnebago/Os hkosh/East Irving St 107	None	WI	Ger- many	WI		30 (*1900)	18	T626_2620/1 2A/36/0536	Wife	#1514
Helen Nintzel	WI/Winnebago/Os hkosh/East Irving St 107	None	WI	WI	WI		10 (*1920)	-	T626_2620/1 2A/36/0536	Daughter	#1523
Sidney W Nintzel	WI/Winnebago/Os hkosh/East Irving St 107	None	WI	WI	WI		4 (*1926)	-	T626_2620/1 2A/36/0536	Son	#1258
James E Nintzel	WI/Winnebago/Os hkosh/East Irving St 107	None	WI	WI	WI		1 (*1929)	-	T626_2620/1 2A/36/0536	Son	#1123



North America



Nord-Amerika

Name	Residence (State/County/ Township/ Address)	Occupation	Place of birth			Value of Home	Age at April 1, 1930	Age at first marriage	Source (Roll/Page/ED/Image)	Relationship (place of abode)	Relationship to Nintzel tree
			Person	Father	Mother						
Henry Nintzel	NY/Kings/Brooklyn/Prospect Place 421	Clerk	??, Germany	??, Germany	??, Germany		50 (*1880)	30	T626_1514/1A/114/0415	Head	Unknown (grandparents of Arthur T.?)
Mae Nintzel	NY/Kings/Brooklyn/Prospect Place 421	None	NY	NY	NY		39 (*1891)	19	T626_1514/1A/114/0415	Wife	Unknown (grandparents of Arthur T.?)
Arthur Nintzel	NY/Kings/Brooklyn/Prospect Place 421	None	NY	??, Germany	NY		17 (*1913)	-	T626_1514/1A/114/0415	Son	Father of Arthur T.
August Nintzel	NY/Kings/Brooklyn/Nostrand Ave 1824	Laborer at ice plant	Germany	Germany	Germany	Rented 45	31 (*1899)	30	T626_1537/5A/1693/0213	Head	#987
Christina Nintzel	NY/Kings/Brooklyn/Nostrand Ave 1824	None	Germany	Germany	Germany		29 (*1901)	28	T626_1537/5A/1693/0213	Wife	#988
Arthur Nintzel	NY/Queens/Queens/34 th St 2506	Foreman at Product I.	NY	Germany	NY	Rented 48.50	27 (*1903)	24	T626_1582/20A/21/0890	Head	#908
Irma Nintzel	NY/Queens/Queens/34 th St 2506	None	NY	NY	CT		31 (*1899)	28	T626_1582/20A/21/0890	Wife	#1494
Jane Clare Nintzel	NY/Queens/Queens/34 th St 2506	None	NY	NY	NY		1 (*1929)	-	T626_1582/20A/21/0890	Daughter	#922
Robert Nintzel	WI/Winnebago/Oshkosh/East Irving 15	Salesman/Tea & Coffee	PA	Germany	Germany	Owner 4000	58 (*1872)	-	T626_2620/12B/36/0537	Head	#1506
Herbert Nintzel	WI/Winnebago/Oshkosh/East Irving 15	Salesman/Tea & Coffee	PA	Germany	Germany		54 (*1876)	-	T626_2620/12B/36/0537	Brother	#1508
Ray C Nintzel	WI/Winnebago/Oshkosh/East Irving 15	Salesman/Tea & Coffee	PA	Germany	Germany		44 (*1886)	-	T626_2620/12B/36/0537	Brother	#1511
Constance Nintzel	WI/Winnebago/Oshkosh/Winnebago County ?? Asylum	None	PA	Unknown US	Unknown US		38 (*1892)	-	T626_2620/2B/36/0935	Patient	Unknown
Amalie Nintzel	NY/Queens/Queens/121th St	Laundress at Laundry	Germany	Germany	Germany		52 (*1878)	-	T626_1608/4A/535/0864	Roomer	Unknown
Mrs. F Nintzel	ND/Eddy/New Rockford/3 rd Ave South	None	Germany	Germany	Germany	Owner 800	71 (*1859)	-	T626_1735/18A/12/0374	Head	Unknown



North America



Nord-Amerika

Name	Residence (State/County/ Township/ Address)	Occupation	Place of birth			Immigrated	Age at Jan 1, 1920	naturalization	Source (Roll/Page/ ED/Image)	Relationship (place of abode)	Relationship to Nintzel tree
			Person	Father	Mother						
Frank G Nintzel	MD/Baltimore/District 15/North Point Road 217	Laborer at ??	MD	MD	MD		31 (*1889)		T625_655/10 B/50/864	Son-in-law of Baumgahtner, John	Un known
B Nintzel	MO/Marion/South River/29	None	PA	PA	PA		98 (*1822)		T625_934/2 A/119/1205	Head, widowed	Un known
?? Nintzel	MO/Marion/South River/29	??	OH	Germany	PA		36 (*1884)		T625_934/2 A/119/1205	Daughter	Un known
William Nintzel	NY/Monroe/Rochester/West Cottage St 116	Cabinet-maker at factory	NY	Germany	Germany		44 (*1876)		T625_1125/4 B/219/54	Head	Un known
Winnie Nintzel	NY/Monroe/Rochester/West Cottage St 116	None	NY	Ireland	Ireland		35 (*1885)		T625_1125/4 B/219/54	Wife	Un known
Howard Nintzel	NY/Monroe/Rochester/West Cottage St 118	None	NY	NY	NY		14 (*1906)		T625_1125/4 B/219/54	Son	Un known
Ralph Nintzel	NY/Monroe/Rochester/West Cottage St 116	None	NY	NY	NY		6 (*1914)		T625_1125/4 B/219/54	Son	Un known
Henry Nintzel	NY/Queens/Queens/109 th St 157	Manager at Clerk House	Germany	Germany	Germany	1895	52 (1868)	1902	T625_1235/9 B/353/572	Head	Un known, maybe #224
Amali Nintzel	NY/Queens/Queens/109 th St 157	None	Germany	Germany	Germany	1889	48 (*1872)	-	T625_1235/9 B/353/572	Wife	Un known
John Nintzel	WI/Colombia/Otsego	Image missing	Germany						T625_1980/5 B/8/752		Un known
Sophia Nintzel	WI/Colombia/Rio/102	Retired	Germany	Germany	Germany	1883	63 (*1857)	1899	T625_1980/1 3A/8/767	Head	#1731
William Nintzel	WI/Colombia/Rio/102	?? at ??	WI	Germany	Germany		25 (*1895)		T625_1980/1 3A/8/767	Son	#1733
Arthur G Nintzel	WI/Colombia/Rio/102	Clerk at ??	WI	Germany	Germany		24 (*1896)		T625_1980/1 3A/8/767	Son	#1732

Margaret not longer unknown

In connection with the results of the US census dated, 1920 and 1930 I found still another unknown Nintzel in America, named Margaret Nintzel. The mystery was solved quickly as Lloyd, from Seattle, wrote me a few days later. This is the second wife of Lloyd's father, Charles, whom he married one year after the death of his first wife in 1969. She had been a secretary to Charles, as Lloyd had once reported to me previously. Charles' first wife was also named Margaret, this left Charles no room for error in calling out his wife's name, a rather practical advantage.

Margaret nicht mehr unbekannt

Im Zusammenhang mit den Ergebnissen der amerikanischen Volksbefragungen von 1930 und 1920 habe ich woanders im Internet noch weitere unbekannte Nintzel in Amerika gefunden. Margaret Nintzel war schnell aufgeklärt. Lloyd aus Seattle schrieb mir wenige Tage später, dies sei die zweite Frau seines Vaters Charles, die er nach dem Tod seiner Mutter im Jahre 1969 ein Jahr später heiratete. Sie war zuvor die Sekretärin von Charles gewesen, wie mir Lloyd schon früher einmal berichtet hatte. Und wie praktisch: die erste Frau von Charles hieß auch Margaret, da kann man sich nicht versprechen!

**Genealogists help each other**

In the beginning of the year 2003 I found a genealogy site on the internet of Ewald Macheel from the U.S. There also the name Nintzel was listed among others. My related inquiry was answered quickly because Ewald is in a manner of speaking online nearly 24-7. He thought that he could not be very helpful to me, his only info on the request was that Charles Walemar Christian is married to one of his five daughters, namely, Jeanette Lorraine Nintzel, the youngest daughter. I had already reported about those five daughters in the NFN8. So I could help him to trace back to the roots until 1646 and sent it to him. Precisely, Jeanette was the daughter of the five for which I had gathered little information. This time Ewald could help me, he sent the information in February 2003.

Huge Wedding in the Desert

In December 2003, I was informed by William Nintzel (I believe it was the first message from you, Bill) as well as by his father, Lloyd, that his youngest son „got under restrictions“. Who is restricting him could be read about in the marriage announcements on page 98.

It was a huge family reunion in the desert of Arizona. Besides, Lloyd and his wife, Jane, also present were Bill's five brothers attending this great ceremony in Tucson, AZ; the wedding of writer, James A. Nintzel (also known as Jim Nintzel). The five brothers:

- Christopher Alan (also named Chris) from Kihei, Hawaii,
- Jeffrey Scott (also named Jeff, the photographer) from Grantham, New Hampshire,
- Kenneth C from Northfield, Vermont,
- Douglas P. (also named Doug, the spokes-

Ahnenforscher helfen sich

Anfang des Jahres 2003 fand ich im Internet die Familienforschungsseite von Ewald Macheel aus den USA. Der Name Nintzel war dort neben vielen anderen auch verzeichnet. Meine Anfrage wurde auch gleich bearbeitet, denn Ewald ist sozusagen 24 Stunden auf Sendung. Allerdings war er der Meinung, dass er mir nicht viel helfen könne. Auf Bitten konnte er mir immerhin mitteilen, dass Charles Walemar Christian mit einer der fünf Töchter verheiratet ist, nämlich Jeanette Lorraine Nintzel, die Jüngste. Ich hatte über die fünf Töchter in der NFN8 berichtet. So konnte ich ihm helfen, ihren Stammbaum vollständig zurück bis 1646 zu übermitteln. Jeanette war nun ausgerechnet die Tochter von den Fünfen, von der ich die wenigsten Angaben hatte. Hier konnte nun Ewald helfen, der mir die Informationen im Februar 2003 zusandte.

Große Hochzeit in der Wüste

Im Dezember 2003 informierten mich sowohl William Nintzel (ich glaube, das war erstmals eine Nachricht von Dir, Bill) als auch sein Vater Lloyd, dass nun auch der jüngste Sohn „unter der Haube ist“. Wer es geworden ist, kann man unter den Hochzeiten auf Seite 98 nachlesen.

Es war ein großes Familientreffen in der Wüste von Arizona. Neben Lloyd mit seiner Frau Jane nahmen auch die 5 Brüder des Journalisten James A. Nintzel (genannt Jim Nintzel), nämlich

- Christopher Alan (genannt Chris) aus Kihei, Hawaii,
- Jeffrey Scott (genannt Jeff, der Fotograf) aus Grantham, New Hampshire,
- Kenneth C aus Northfield, Vermont,
- Douglas P. (genannt Doug, der Sprecher der Straßenbaubehörde in AZ) aus Phoenix, Arizona und
- William G. (genannt Bill) aus Tucson, Arizona



North America

man of the Arizona Department of Transportation) from Phoenix, Arizona and

- William G. (also named Bill) from Tucson, Arizona

as well as his sister, Diana L. Peel, nee Nintzel, surely attended the great ceremony in Tucson.



Picture 20: Jennifer & Jim als Brautpaar

Also, the brother of Lloyd, Charles Henry Jr. (also named Chub) accompanied by his wife, Dorothy, as well as the only son of Chub, Charles Henry III (also named Chuck) with his wife, Karen, were there, all from North Carolina. 10 of the 17 grandchildren of Lloyd did also attend.

All of us whether living in North America, South America or in Germany, wish the couple a happy future and a lucky hand to write as well as for other opportunities.



Nord-Amerika

sowie seine Schwester Diana L. Peel geb. Nintzel aus Tucson, Arizona an der sicherlich großartigen Feier in Tucson teil.

Ferner kamen der Bruder von Lloyd, Charles Henry jr. (genannt Chub) mit seiner Frau Dorothy als auch der einzige Sohn von Chub, Charles Henry III (genannt Chuck) mit seiner Frau Karen, alle aus North Carolina. 10 der 17 Enkelkinder von Lloyd waren ebenso zugegen.

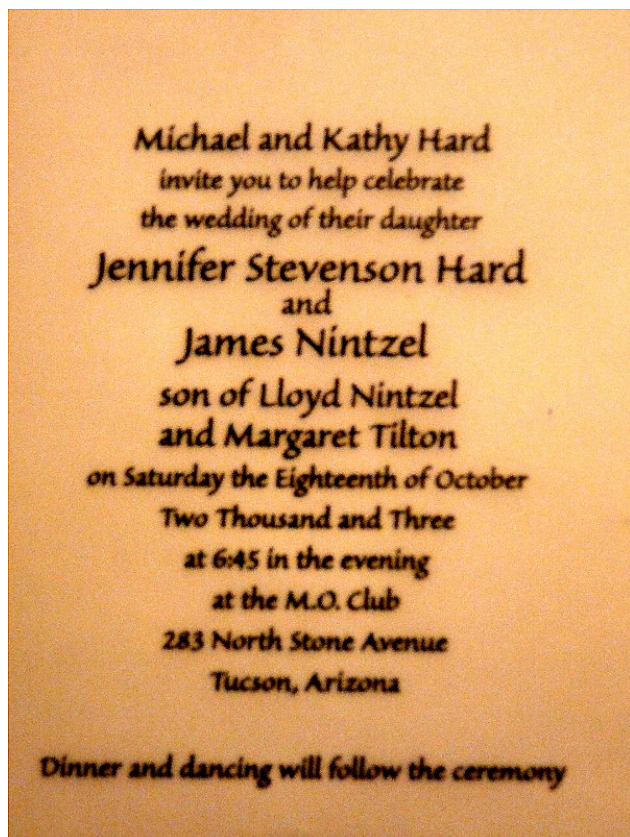

Picture 21: Die Einladung

Da wünschen wir doch alle, ob aus Süd- oder Nordamerika oder aus Deutschland, dem Paar eine glückliche Zukunft und eine gute Hand fürs Schreiben und andere Gelegenheiten.



60 Seconds about the Beetle

Running and running and running – this advertisement was the synonymous quotations for German precision/reputation. Nowadays, it is no longer running, at the very least no longer from the assembly line. In the Mexican exile, production of the VW beetle, the original, came to an end. 68 years ago Ferdinand Porsche had introduced the prototype, the real production started after World War II. In conjunction with its simple, as well as lasting construction, it had captured the hearts of more than 21 million of buyers.

The Beetle – its nickname conjured up by the Americans as a mockery of its humpbacked shape. Unique from Germany – will remain forever the „automotive moved emotion“, says today’s VW-CEO Bernd Pischetsrieder. He is right, of course. However, which Volkswagen, which German car stirs up emotions today? Perhaps the New Beetle? Only a replica, even the engine is not in the back. The best seller VW Golf? Perhaps too profane, to be really beloved.

And what about German precision? Just now a renowned market research institute presented a study about satisfaction among German car buyers: The first eight highest scores were taken by... Japanese! Formerly the competitors would slide down the humpback of the beetle. Formerly. Something is missing in the German car nation.

For  devotees out of „Die Zeit“ from July 10, 2003

Colani mourns after Beetle

HAMBURG. The designer Luigi Colani had heavily criticized the shut-down of the beetle production by the Volkswagen Group. „They

60 Sekunden für den Käfer

Er läuft und läuft und läuft – dieser Werbespruch ging als Synonym für Zuverlässigkeit in den deutschen Zitatenschatz ein. Jetzt läuft er nicht mehr, zumindest nicht mehr vom Band. Im mexikanischen Exil endet die Produktion des VW Käfer. Vor 68 Jahren hatte Ferdinand Porsche den Prototypen vorgestellt, richtig los ging die Produktion nach dem Krieg. Mit seiner ebenso simplen wie unverwüsthlichen Konstruktion hat er weltweit die Herzen von mehr als 21 Millionen Käufern erobert.

Der Käfer – sein Spitzname war von Amerikanern als Spott für das buckelige Unikum aus Germany gedacht – bleibe die „Automobil gewordene Emotion“, befindet der heutige VW-Chef Bernd Pischetsrieder. Recht hat er. Doch welcher Volkswagen, welches deutsche Auto weckt heute noch Emotionen? Der New Beetle etwa? Nur ein Abklatsch, da sitzt nicht mal der Motor hinten. Der Bestseller VW Golf? Zu profan, um wirklich geliebt zu werden.

Und wie steht’s mit der Zuverlässigkeit? Gerade erst legte ein renommiertes Marktforschungsinstitut eine Zufriedenheitsstudie unter deutschen Autokäufern vor: Die ersten acht Plätze belegten ... Japaner! Früher konnte die Konkurrenz dem Käfer noch den Buckel runterrutschen. Früher. Irgendwas ist verloren gegangen im deutschen Autoland.

Für  -Anhänger aus „Die Zeit“ vom 10. Juli 2003

Colani trauert Käfer nach

HAMBURG. Der Designer Luigi Colani hat die Einstellung der Käfer-Produktion durch den VW-Konzern heftig kritisiert. „Die begreifen nicht, dass das mal geniale Autos waren“, sagte Colani. Das Nachfolgemodell „New Beetle“ sei nicht mit dem Käfer zu vergleichen. Es habe einen „riesigen Motor, eine dusselige Außenform, einen Über-Luxus drin“ und sei zudem



don't understand that this has been a brilliant car", said Colani. The subsequent model „New Beetle“ is not comparable with the beetle. It has "a massive engine, a bad shape, a hyper-luxury inside" and is besides expensive. Cars had to be build which are favorite for the name „people car“. The minor deficiencies of the beetle made it on the other hand sympathetically, he said: „And everybody was able to maintain this gadget“. The beetle was a car for normal people to identify themselves. dpa



teuer. Es müssten wieder Wagen gebaut werden, die den Namen „Volksauto“ verdienten. Die kleinen Mängel am Käfer seien doch sympathisch gewesen, sagte er: „Und jeder konnte an dem Ding rumbasteln.“ Der Käfer sei ein Auto, mit dem sich der einfache Mensch identifizieren kann. dpa



Lonely in Graz?

A while ago I discovered the little magazin GOOD, BETTER, ... GRAZ on the internet, which was edited by a person I know very well. There I found e.g.

This newspaper was created under supervision of the SUNY-Binghamton Program at the Karl-Franzens-University Graz. Responsible for its contents are the students of the Regional Studies and Conversation, taught by Martina Rück. We would like to thank all participants in the program, espacially Roberta Maierhofer and Sabine Prem for their troubles.

Here is a choice of contributions.

Impertinent group „Graz section“

by Keith Nintzel †

We are the fellows and we are heroes. At least we would like to introduce ourselves this way. Seriously, there is no reason to be sheep-faced, since all of us speak perfect German, we always show good behavior, and, if we may say so, we are most courageous, particulary when a red

Alleine in Graz?

Da entdeckte ich doch kürzlich die kleine Zeitschrift GUT, BESSER, ... GRAZ im Internet, die jemand mitgestaltet hat, den ich sehr gut kenne. Dort steht u.a.

Diese Zeitung wurde im Rahmen des SUNY-Binghamton Programms an der Karl-Franzens-Universität Graz erstellt. Für den Inhalt verantwortlich sind die StudentInnen des Landeskunde- und Konversationskurses, der von Martina Rück geleitet wurde. Hiermit möchten wir allen Mitwirkenden des Programms, im Besonderen Roberta Maierhofer und Sabine Prem für ihre Mühe danken.

Hier eine Auswahl von Beiträgen.

Unverschämte Gruppe „Grazer Abteilung“

von Keith Nintzel †

Wir sind die Gefährten und wir sind Helden. Zumindest möchten wir uns so vorstellen. Im Ernst, es gibt keinen Grund, verschämt zu sein, weil wir alle perfektes Deutsch reden können, uns immer gut benehmen, und, wenn wir es sagen dürfen, die Mutigsten sind, besonders wenn ein roter Mann den gegenüber-



man guards the opposite pavement. He is chicken-hearted, and most Austrians don't seem to know it.

Also, many people don't realize that the shops are really open on Sundays. You only have to push the door a little harder. Then everything is working. As foreigners we spend more money, particularly for the GVB [the local traffic authority]. Quite a few buy monthly tickets etc., but they don't seem to notice the fare dodger posters in the windows. Aren't we clever, that we pay 10% more than the normal fare, even if the fare is hardly ever asked for.



Picture 22: the impertinent group

Our generosity goes beyond money. We share our profound, informative discussions with the inhabitants of Graz in the tram as well as in the general public, and are loud and clear enough for everyone to hear.

We also cook well, both for ourselves and for our guests. Our delicatessen upstage even the French: Pasta with ready-made canned sauce, Kebab a la Jakomini Square, Grilled Cheese, and a dish that fits our extravagance: a selection of still-cooking or desert-dry turkey, which our mentors, head-masters and professors enjoy. We appreciate them very much because they are always there, bring the best in us to light and accompany us on our journeys (Tolkien is nothing by comparison), which will come to a theater near you soon as a movie produced by James Orin.

liegenden Gehsteig schützt. Der ist feig, und viele Österreicher scheinen es nicht zu wissen.

Viele Leute merken auch nicht, dass die Geschäfte sonntags wirklich geöffnet sind. Man muss einfach a bissl fester an der Tür drücken. Dann ist alles in Aktion. Als Ausländer geben wir auch mehr Geld aus, besonders bei der GVB. Viele kaufen Monatskarten usw. aber bemerken nicht die Schwarzfahrer-Plakate an der Scheibe. Aufmerksam von uns, oder, dass wir 10% mehr zahlen, auch wenn das Geld selten kassiert wird.



Picture 26: Keith bei der Ankunft Sept. 2003

Unsere Großzügigkeit geht über das Geld hinaus. Auf der Straßenbahn, sowie in der allgemeinen Öffentlichkeit teilen wir unsere tiefsinnigen, lehrreichen Besprechungen mit der Grazer Bevölkerung, und zwar so laut und deutlich, dass alle hören können.

Kochen können wir auch gut, sowohl für uns selbst als auch für unsere Gäste. Unsere Spezialitäten stellen die Franzosen in den Schatten: Pasta mit Soße aus der Dose, Kebab a la Jakominiplatz, Grilled Cheese, und ein Gericht, das unserer Übertriebenheit entspricht: eine Auswahl von noch kochendem oder wüstentrockenem Truthahn, den unsere Mentoren, Direktoren und Professoren genossen haben, die wir zu schätzen wissen, weil sie immer da sind, das Beste in uns zum Vorschein bringen und uns beim Reisen begleiten (Tolkien kann uns nicht das Wasser reichen), was als ein von James Orin produzierter Film demnächst im Kino zeigen wird.

Zum Schluss dieser Vorstellung können wir nur etwas



North America



Nord-Amerika

At the end of this introduction we recommend something we have already learned in Graz: find fun...hmmm...have fun!

Why, Eventually, Graz?

by *Silvia Seidel*

They come from France, from England, from Sweden and from the USA. They come from all over the world, but they all come to Graz to learn the German language and to pick up the Austrian way of life. Graz, why Graz, eventually? The people who come from America say ‚Why not‘? Graz provides a feeling of home with its friendly people, its safe streets and its tasty food. Everything in Graz is not only pretty but also full of fun, from the Clock Tower, Eggenberg Castle and the Goesting ruin to Euro Kebap, the pubs and the ‚Bang‘.

There is a very special feeling because Graz is the European Culture Capital 2003. But the feeling is even stronger during Christmas season. You only have to walk along the Herrengasse to get the Christmas feeling, and at the Hauptplatz (Central Square) you can drink Gluehwein that really makes you glow all day. The biscuits, the cakes, the jewellery, the Wienerschnitzel, the beer, the atmosphere, the people, the river Mur, all of them together are fun, they are Graz.

Graz ist einzigartig.



Picture 23: Clock Tower in Graz

empfehlen, was wir schon in Graz gelernt haben, d.h. Spiel Fass...hmmm...Viel Spaß!

Warum schließlich Graz?

von *Silvia Seidel*

Sie kommen aus Frankreich, aus England, aus Schweden und aus den USA. Sie kommen aus der ganzen Welt, aber sie kommen alle nach Graz, um Deutsch zu lernen und auch um österreichisch zu erfahren. Graz, warum schließlich Graz? Die Leute, die aus Amerika kommen, sagen warum nicht? Graz hat ein Gefühl von Heimat, mit seinen freundlichen Leuten, seinen sicheren Straßen und seinem leckeren Essen. Alles in Graz ist nicht nur schön, sondern auch voller Spaß vom Uhrturm, Schloss Eggenberg und der Ruine Gosting bis zu Euro Kebap, den Lokalen und auch dem Bang.

Es gibt ein besonderes Gefühl, da Graz die Kulturhauptstadt Europas 2003 ist. Aber dieses Gefühl ist umso stärker während der Weihnachtszeit. Man muss nur die Herrengasse entlang laufen, um alles weihnachtlich zu sehen und am Hauptplatz kann man Glühwein, der einen wirklich zum Glühen bringt, trinken von morgens bis abends. Die Kekse, die Torten, der Schmuck, die Wienerschnitzel, das Bier, die Stimmung, die Leute, die Mur zusammen machen sie Spaß, zusammen Graz.

Graz ist einzigartig.



Picture 27: Stadt Graz



KEITH NINTZEL

by Silvia Seidel

Keith Nintzel, ah, how could Keith be described? For that you need plenty of time, but anyway, I'll give you an idea in a few words. Well, where should I start? Perhaps with his "baby face," made up of his squat cheeks and his round eyes. People who know Keith know well that he is a very funny and also a very special person.

Although he always likes to joke, sometimes even a bit too much, there were also serious reasons for him to come to Graz. His main reason is to learn to speak German fluently for his studies in philosophy. But it is also important for Keith to get to know another civilization, and to be exposed to the dialect so as not to be too shocked in case he continues his studies in Switzerland.

Keith is from the USA, from Sayville, New York, to be more exact, but now he is very happy to be in Austria, because he wanted to leave the U.S. anyway.



Picture 24: What a beer!

But what makes Keith really happy is Austrian beer and, even more, Austrian women, which

KEITH NINTZEL

von Silvia Seidel



Picture 28: Keith, schon frecher?

Keith Nintzel, ah, wie kann man Keith beschreiben? Dafür braucht man sehr viel Zeit, aber hier werde ich alles in ein paar Sätze sagen irgendwie. Also, wo soll ich anfangen? Vielleicht mit seinem "Baby-Face," das aus seinen pummligen Wangen und seinen runden Augen besteht. Die Leute, die Keith gut kennen, wissen, dass er ein sehr lustiger und auch sehr besonderer Mensch ist.

Obwohl er immer Spaß machen möchte, obgleich manchmal zu viel, waren seine Gründe nach Graz zu kommen auch ernste. Sein Hauptgrund ist, damit er fließend Deutsch im Rahmen seines Studiums, nämlich Philosophie, sprechen kann. Aber, es ist auch wichtig für Keith, dass er nicht nur eine andere Kultur kennen lernt, sondern auch dass er dem Dialekt ausgesetzt ist, sodass er nicht schockiert ist, falls er mit seinem Studium in der Schweiz weitermacht.

Keith kommt aus den USA, genauer aus Sayville, New York, aber jetzt ist er äußerst glücklich in Österreich zu sein, weil er sowieso raus aus den USA will.

Doch, was Keith wirklich glücklich macht ist österrei-



he'd like to marry one of every day. But it doesn't work too well, for Keith remembers hardly anything. Although he always remembers he still smokes when he says he's going to stop smoking.

Due to his experiences in Graz so far Keith says: "Some people see the glass as half full, some as half empty, I always see it as not full enough!"

SONJA SEIDEL

by Keith Nintzel †

What name comes to mind when you feel the winter's cold and the warm atmosphere of Christmas at the same time? Martha. Sorry, I mean Sonja. It is just that she has an incredible ability in the crafts (like a famous interior decorator); but there is also a cold blooded sincerity or even bluntness, which I always like, because a comment that would normally break your heart will finally change into something very sweet through that sunshine smile which has to be admired, and you have to ask yourself where she learned something so special.

I wish I could tell you, I wish I could assure you that this terribly charming woman reigns over a small Queendom, but my mom told me not to lie when I was little. (But then, what mom doesn't know doesn't bother her.) In the kitchen she lords it over everything with an iron (flour-covered) fist and regulates the size of the ginger biscuits and the heat of the oven (aggravated by a certain behavioral disturbance which she denies), while in the class room where she limits the use of the coffee maker (probably for her own caffeine fix. But schsch!) It is a fact that she can't read parentheses (she wears special contact lenses I prescribed for her). She is a superintending and cheerful presence. I don't want to admit that she is a mother figure for some, but she takes care that nobody steps out of line, that is, none of the immature boys, ...

chisches Bier und umso mehr österreichische Frauen, da er am liebsten jeden Tag eine heiraten wollte. Aber es funktioniert nicht wirklich gut, weil sich Keith an wenig, wenn überhaupt an etwas, erinnern kann. Obschon er immer sagt, dass er nicht mehr rauchen wird, kann er das sich gut erinnern, dass er noch raucht.

Wegen seiner Erfahrungen in Graz bisher, sagt Keith: "Manche Leute sehen das Glas halb voll, manche halb leer, ich seh's als nicht voll genug!"

SONJA SEIDEL

von Keith Nintzel †



Picture 29: Miss „Sonnenschein“

Welcher Name fällt einem ein, wenn man die Kälte des Winters und die warme Atmosphäre des Weihnachtsfests gleichzeitig fühlt: Martha... Entschuldigung... ich meine Sonja. Es ist bloß, dass sie eine unglaubliche Kunstgewerbefähigkeit hat (was einer berühmten Innenausstatterin gleicht); sie hat aber ebenso eine kaltblütige Aufrichtigkeit sogar Unverblümtheit, was mir immer gefällt, weil eine Bemerkung, die normalerweise ein Herz zerrisse, am Ende ganz süß wird, wegen dieses Sonnenscheinlächeln, was man bewundern muss und auch dazu sich fragen muss, wo sie so was Besonderes gelernt hat.



uh, I mean men, who accompany her traveling.

We (and when I say we I mean I) should be thankful for having such a woman near, who is not the only one to remind us of our mistakes, but is perhaps the most sincere person, and you need that from time to time. But when one of her remarks covers you with hoar-frost, you can be sure that her brilliant smile will thoroughly defrost you right away.

October Festival

by *Silvia Seidel*



Picture 25: 6 at Oktoberfest

Six people, one car and lots of beer: that could only mean Oktoberfest. We started on October 3rd (the last week of Oktoberfest) and arrived at Munich about four hours later because Rachel was driving. It was almost night but we still tried to get to the festival, even that late. There were so many people there that we walked to another place to have some beer (naturally!!). That night we stayed at the Hilton... or rather in the Hilton parking garage. It was a sleepless and interesting night with six people in one car, but Mario couldn't sleep and Keith eventually slept on the roof of the car. That's the reason why there were only four of us inside the car, but they didn't sleep very well, either.

The next day we finally went to the festival.

Ich wünschte ich könnte euch sagen, ich wünschte ich könnte euch versichern, dass diese furchtbar reizende Frau ein beschränktes Königinnenreich beherrschte, aber Mutti hat mir gesagt, als ich jung war, dass ich nicht lügen soll... was Mutti aber nicht weiß kann nicht schaden. Sowohl in der Küche, wo sie alles mit eiserner (mehlbedeckter) Faust regiert und dort die Größe der Ingwerkekse als auch die Hitze des Backofens (mit einer gelegneten zwanghaften Verhaltensstörung) reguliert, als auch im Klassenzimmer, wo sie den Gebrauch des Kaffeeautomaten begrenzt (wahrscheinlich wegen ihres eigenen Koffeinfix ... Aber schschst!) - Tatsache, dass sie nicht lesen kann, was in Klammern steht (sie hat spezielle Kontaktlinsen, die ich ihr verschrieben habe) - ist sie eine beaufsichtigend fröhliche Gegenwart. Dass sie für manche Leute eine Mutterfigur ist, will ich nicht zugeben, aber sie sorgt dafür, dass niemand aus der Reihe tanzt, nämlich die unreifen Buben... äh, ich meine Männer, die sie beim Reisen begleiten.

Wir (und wenn ich wir sage, meine ich ich) sollen dankbar sein, dass solch eine Frau in der Nähe ist, die nicht die einzige ist, die uns erinnert, wenn wir irren, aber vielleicht die aufrichtigste ist, was man ab und zu braucht. Aber wenn Raureif auf einem nach ihren Bemerkungen liegt, kann man sicher sein, dass ihr strahlendes Lächeln alles wieder auftauen lässt.

Oktoberfest

von *Silvia Seidel*

Sechs Leute, ein Auto und viel Bier: dies konnte nur das Oktoberfest sein. Wir fuhren am dritten Oktober ab (die letzte Woche vom Oktoberfest) und wir kamen in München ungefähr vier Stunden später an, weil Rachel fuhr. Es war fast Nacht, aber wir versuchten noch zum Fest zu gehen. Es waren so viele Leute da, dass wir zu einem anderen Platz gingen, um Bier zu trinken (natürlich!!). In dieser Nacht schliefen wir im Hilton... eigentlich in der Hilton Park Garage. Es war eine schlaflose und interessante Nacht mit sechs Leuten in einem Auto, doch Mario konnte nicht schlafen und Keith schlief auf dem Autodach. Deshalb gab es nur vier Leute im Auto, aber auch die hatten nicht wirklich gut geschlafen.



Unfortunately we had to sit in the wine tent and not the beer tent because in the latter there were no more seats available. Nevertheless, we had a lot of fun, though the beer was rather expensive. The second night was much better than the first, since we slept in a hotel room, although we were six people in a double room....

The third day we were really tired and the weather was very bad, which kind of fit our mood. Still, we went to the city center of Munich and watched the famous glockenspiel. Finally, we had to drive back to Graz to get some good and, most of all, sufficient sleep.

Pedestrian Identity

by Keith Nintzel [†]

I walk along the alley
my breath follows me
the steps in front of me
they are not in a hurry
still they don't consider
the thousands of *egos*
that I passed by
and would recognize
but did not know.

They are dancing together
behind me and create
a past, but
they are not aware
of being gone by.
And they do float
in a hole
where I am moving
back and forth.

I don't feel their walls
(only their weight)
and I don't recognize
the end-it.
There are words in the holes,
that take lives

Am nächsten Tag gingen wir endlich zum Fest. Leider mussten wir im Weinzelt sitzen und nicht im Bierzelt, weil es gab keinen anderen freien Platz mehr. Aber trotzdem hatten wir eine Menge Spaß, obwohl das Bier sehr teuer war. Die zweite Nacht war viel besser als die erste, da wir in einem Hotel geschlafen hatten, obgleich zu sechst in einem Doppelzimmer

Am dritten Tag waren wir sehr müde und das Wetter war sehr schlecht, was eigentlich ganz gut zu unserer Laune passte. Trotzdem gingen wir noch ins Stadtzentrum von München und sahen uns das berühmte Glockenspiel an. Schließlich, mussten wir zurück nach Graz fahren, um guten und vor allem genügend Schlaf zu bekommen.

Fußgängeridentität

von Keith Nintzel [†]

Ich gehe die Gasse entlang
mein Atem folgt mir
die Schritte vor mir
sie haben keine Eile
noch bedenken sie nicht
die tausenden *Ichs*
an denen ich vorbeiging
und erkennen würde
aber nicht kannte.

Sie tanzen miteinander
hinter mir und schaffen
Vergangenheit doch
wissen sie nicht,
dass sie vergangen sind.
Und schweben sie
in einem Loch
wo ich hin und her
befinde mich.

Ihre Wände spür' ich nicht
(bloß ihr Gewicht)
und sehe ich nicht
das Ende-sich.
Im Loch sind Wörter,
die Leben dauern



North America



Nord-Amerika

to be expressed.
Inside my
friends the vowels
bounce off each other
and just create
consonants, that
sounds off their walls.

But then, they are
no walls but
audible ghosts
back and forth
deciding
solid, but still
not presenting themselves
except that as an echo
they resound.

The voices of my steps
pretend not to hear
instead of standing, walking
... or go on climbing stairs
they are silent
they conceal
the future incident.

My breath drops down
in front of me.
While it dissolves
into thin air,
I saw its face
and noticed
when its shape
betrayed its outline.

Through the next
cold breath
I saw the bus.
Here is the out-of
getting off.
And I dodge.

sie auszusprechen.
In ihm sind meine
Freunde Vokale,
die aneinander prallen
und schaffen eben
Konsonanten, die an
ihren Wänden schallen.

Sie sind doch
keine Wände sondern
hörbare Gespenster
hin und her
sich entscheidend
fest und doch sich
nicht stellend
außer als Widerhall
sich zu melden.

Die Stimmen meiner Schritte
stellen sich ständig taub
statt zu stehen, schreiten
...weiter Treppen steigen
schweigen
verschweigen mir
zukünftiges Ereignis.

Mein Atem lässt sich
vor mir fallen.
Während er sich
in Luft auflöst,
sah ich sein Gesicht
und merkte wohl
als seine Gestalt
seinen Umriss betrug.

Durch den nächsten
kalten Atemzug
sah ich den Bus.
Da ist das Aus-sich
steigen aus.
Ich weiche aus.



Only a phonecall away

It's kind of hard to believe that a single phone call could start such a chain of events. Out mowing the lawn one summer day, back in 1997, my daughter motioned me to the phone and who was on the other end, none other than Claus Nintzel. That call precipitated many events; for one it confirmed the common interest in genealogy of my son, Keith, my father-in-law, Gus Merkel, and of course Claus.

Well, 1999 brought Claus and Gerlinde to the US and instilled talk of Gus and Keith visiting Germany, which happened the following summer. Claus and Gerlinde, being very gracious hosts, kept asking for us, and many other Nintzel's to visit Germany. Keith's decision in college to study German, brought about the opportunity for him to study abroad in Graz, Austria this year, a quest he started this past September and will come to an end at the end of June 2004.

Last fall we realized that Keith would not be returning to the states for the Christmas holiday so I contacted Claus and Gerlinde to see if they'd mind a visitor for the holidays. Ideas evolved and then I really threw a scare into poor Claus and Gerlinde. What would they think if our whole family converged on Rossdorf for the Holidays? Claus and Gerlinde bravely agreed and thus the planning started.

For Claus and Gerlinde, it meant figuring out sleeping quarters, displacing their own Bo and Silje, and scheduling an itinerary. For us, it meant getting passports and checking for affordable airfare and packing the essentials. On the night of December 17th four of us took off from NY's Kennedy Airport on the biggest trip of our lives.

We landed in Frankfurt about 11AM and were greeted by Claus and Gerlinde. Thinking back to Claus and Gerlinde's trip in '99, they arrived

Nur einen Anruf entfernt

Es ist schwer zu glauben, dass ein einfacher Anruf solch eine Kette von Ereignissen auslöst. Ich war draußen beim Rasen mähen, im Jahr 1997, als mich meine Tochter zum Telefon winkte und wer war am anderen Ende, niemand anderes als Claus Nintzel. Dieser Anruf brachte viele Ereignisse hervor, zum Beispiel bekräftigte er das allgemeine Interesse an der Ahnenforschung bei meinem Sohn Keith, bei meinem Schwiegervater Gus Merkel und natürlich bei Claus.

Genau, 1999 schafften es Claus und Gerlinde, in die USA zu kommen und sie überredeten Gus und Keith nach Deutschland zu reisen, was im folgenden Sommer geschah. Claus und Gerlinde, die gütige Gastgeber waren, fragten uns und auch andere Nintzels immer wieder, Deutschland zu besuchen. Die Entscheidung von Keith an der Universität, Deutsch zu studieren, gab ihm die Möglichkeit, dieses Jahr ein auswärtiges Studienjahr in Österreich in Graz zu absolvieren. Er begann damit letzten September und wird es Ende Juni 2004 beenden.

Letzten Herbst wurde uns klar, dass er in den Weihnachtsferien nicht in die Staaten kommen würde und so nahmen wir Kontakt mit Claus und Gerlinde auf um herauszufinden, ob sie einen Ferienbesucher nehmen würden. Die Ideen entwickelten sich und dann versetzte ich die Armen in Angst und Schrecken. Was würden sie sagen, wenn die ganze Familie über die Urlaubszeit in Rossdorf einziehen würde? Claus und Gerlinde stimmten tapfer zu und somit begann die Planung.

Für Claus und Gerlinde bedeutete dies, Schlafgelegenheiten auszudeuten, ihre eigenen Kinder Bo und Silje zu verdrängen und ein „Veranstaltungsprogramm“ aufzustellen. Für uns, Reisepässe zu besorgen, erschwingliche Flugpreise zu ermitteln und das Notwendigste einzupacken. Am Abend des 17. Dezember starteten vier von uns zur größten Reise in unserem Leben.

Wir landeten gegen 11 Uhr vormittags in Frankfurt und wurden von Claus und Gerlinde begrüßt. Ich denke zurück an die Reise '99 von Claus und Ger-



North America

in NYC thinking they had to make their own way to their hotel on 14th street in Manhattan. Claus had asked for us to meet him at the airport, but we had to decline because of previous plans, but without telling them, Keith and I made it to the airport and greeted them as they exited customs and know I can remember their smiles and surprise. Now I can appreciate their relief as we stepped from customs in Frankfurt knowing no-one and also no German. Well the path to the Frankfurt airport was well worn as Claus picked Barbara, Tara, Garrett and I on Thursday morning, Keith on Friday morning, and Eric on Saturday morning.



Flying over Germany in daylight we were able watch to a lot of the countryside which looked amazingly more wide open than I had expected. Living on Long Island the only thing that separates one town from the next, is frequently the line down the middle of the road, in a place that really only has been widely inhabited for only a century, so it was kind of surprising to see such separation between the towns in Germany, as it has been civilized for many more centuries. I guess that's a viewpoint by growing up on Long Island, because there are many places in the US where wide open space does still exist.



Nord-Amerika

linde, sie kamen in New York an und dachten, sie müssten selbst den Weg in die 14. Straße in Manhattan finden. Claus hatte uns gefragt, ob er uns am Flughafen treffen könne, doch wir mussten es ablehnen wegen anderer Pläne. Wir unterrichteten sie aber nicht, als wir doch hinkommen konnten und begrüßten sie, als sie den Zoll passierten und ich kann mich an ihre Freude und Überraschung erinnern. Jetzt kann ich ihre Erleichterung verstehen, nachdem wir durch den Zoll kamen, niemanden kannten und kein Deutsch sprachen. Nun, der Weg nach Frankfurt Flughafen war wie gehabt, als Claus Barbara, Tara, Garrett und mich am Donnerstagmorgen, Keith am Freitagmorgen und Eric am Samstagmorgen aufgabelte.



Als wir bei Tag über Deutschland flogen konnten wir viel von der Landschaft sehen. Sie war erstaunlicherweise sehr viel offener als ich erwartet hatte. Wenn man auf Long Island wohnt, dann nimmt man häufig die Grenze zwischen zwei Ortschaften nur als Mittellinie einer Straße wahr, und das an einer Stelle, die in nur einem Jahrhundert so weitreichend besiedelt wurde. So war es eine Art Überraschung, die Trennung zwischen den Orten in Deutschland zu sehen, wo die Besiedlung sehr viele Jahrhunderte gedauert hat. Ich vermute dies ist die Sicht von jemandem, der auf Long Island aufgewachsen ist, da es in den USA immer noch viele unbesiedelte Landstriche gibt.



North America



Nord-Amerika

The trip from Frankfurt Airport to Rossdorf gave us our first experience on the Autobahn which was definitely kind of neat! We got to see many different automobiles and also noticed the predominance of etiquette displayed by the drivers on the Autobahn as drivers would move to the right as a car traveling at a higher rate of speed approached from behind. Here in the states, most people seem to claim ownership of their lane regardless of whether or not they are traveling at the appropriate speed. Barbara was taken aback by the rate of speed we were going, something my kids are used to hearing.

As we traveled through Darmstadt, the city that Claus and Gerlinde both work in, Gerlinde pointed a tall statue draped in black cloth. The local college students had spent an entire day installing the cloth as a demonstration against a proposal to start charging tuition; they would definitely be stunned by the college costs here in the US! Darmstadt is a medium sized city that has an older side and then a newer side that was rebuilt after severe damage during World War II. Probably the only thing that surprised us about Germany, in a negative way, was the presence on graffiti in some areas of the city.

Although recent price increases for gasoline have increased at a higher rate here in the states it is evident that in Europe they have lived and dealt with much higher prices for quite some time. In December 2003 a liter of gas averaged about 1.09 euro, which if transposed to the US gallon would be about \$5 per gallon. Can our economy and love of bigger SUV's live with that? In 2006 the US will become home to the Smart car, or at least one model of it, but catching our eye in Germany was the Smart for two. A car designed by Daimler-Chrysler, built in France, and a common sight in the cities, where it can be parked in almost no spot at all. Garrett, in the worst way, wanted to lie down next to one and have his picture taken.

Die Fahrt vom Flughafen Frankfurt nach Rossdorf war unser erstes Erlebnis auf der Autobahn das zweifellos sozusagen sauber war! Wir sahen die vielen verschiedenen Automarken und -typen und bemerkten auch die vorherrschende Rücksichtnahme der Benutzer der Autobahn, dass nämlich die Fahrer auf die rechte Spur wechseln, wenn sich hinter ihnen jemand mit höherer Geschwindigkeit nähert. Hier in den Staaten sieht es so aus, dass die meisten ihre Spur „gepachtet“ haben, ungeachtet dessen, ob sie mit angemessener Geschwindigkeit fahren. Barbara war überrascht, mit welcher Geschwindigkeit wir fuhren, etwas, was meine Kinder schon vernommen hatten [ca. 170 kmh].

Als wir durch Darmstadt fuhren, die Stadt, in der Claus und Gerlinde arbeiten, machte uns Gerlinde auf eine hohe Säule mit Statue aufmerksam, die ganz in schwarzen Tüchern eingehüllt war. Die örtlichen Studenten hatten einen ganzen Tag aufgewendet, um die Tücher als Protest gegen die beabsichtigten Studiengebühren zu befestigen. Sie würden sicherlich wie betäubt sein, wenn sie unsere Kosten an den Universitäten in den USA kennen würden! Darmstadt ist eine mittlere Großstadt mit alten und neuen Teilen, die nach einer schlimmen Zerstörung im 2. Weltkrieg wieder aufgebaut wurden. Vermutlich war das Einzige, was uns in Deutschland negativ aufgefallen ist, die allgegenwärtigen Graffiti in einigen Gegenden der Stadt.

Obwohl die kürzlichen Benzinpreiserhöhungen hier in den Staaten stärker ausgefallen sind, ist es offensichtlich, dass man in Europa schon viel länger mit viel höheren Preisen lebt und handelt. Im Dezember 2003 kostete ein Liter Benzin etwa 1,09 Euro, das würde umgerechnet etwa 5 US\$ je Gallone bedeuten. Kann unsere Wirtschaft und unsere Vorliebe für größere Geländewagen damit leben? Im Jahr 2006 wird in den USA auch der Smart zu haben sein, wenigstens ein Modell dieses Typs. In Deutschland haben wir ein Auge auf den Zweisitzer geworfen. Ein Auto, entworfen von Daimler-Chrysler, gebaut in Frankreich und üblicherweise in den Städten anzutreffen, wo man es noch parken kann, auch wenn überhaupt kein Platz mehr vorhanden ist. Garrett wollte in seiner besonderen Art und Weise unbedingt fotografiert werden, während er neben dem Auto lag.



The smart Garrett and a Smart

Our first day in Rossdorf, Claus and Gerlinde gave us a walking tour of their town, although they both were born farther north in Germany, Rossdorf has been home to them for the last 25 years or so. Their home is nicely situated on a hill and they have a great overview of the town from their large window in their living room.

Speaking of windows, these really caught my attention, for their practicality and workmanship! They have two sets of hinges, and depending on how you actuate them, they can open at the bottom or at the side, kind of like our casement style windows. Screens are not needed as pesky insects are not common, even in summer, imagine that! The windows also have a metal shade on the outside of the house, similar to the ones used on some businesses over here for security purposes, which are operated by a cloth band, inside the house. They are great for shutting out daylight, noise, and also serve as another barrier to the cold. Later in our stay Claus and I visited a home improvement store, (no, not Home Depot) and I got to see the windows up close and personal; they cost about \$600 a unit.

The only drawback for Claus to living on the hill is getting his car up into the garage in times of heavy snowfall, when that happens he just parks it up the hill in another street. Their garage is under the house, so it keeps the car warm in winter, and makes easy work of unloading groceries and supplies in the base-

Am ersten Tag in Roßdorf machten wir mit Claus und Gerlinde eine Wanderung durch ihren Ort. Obwohl sie in Norddeutschland geboren sind, ist Roßdorf bereits ihre Heimat seit den letzten 25 Jahren oder mehr. Ihr Haus steht nett anzusehen auf einem Hügel und sie haben einen hübschen Überblick über den Ort von ihrem großen Fenster im Wohnzimmer.

Wo ich gerade über Fenster rede, sie fesselten mich wirklich, weil sie so praktisch sind und wegen ihrer Wertbeständigkeit! Sie sind an zwei Seiten mit Angeln ausgestattet, und je nachdem, wie sie betätigt werden, lassen sie sich kippen oder seitwärts öffnen wie unsere Fenstertypen mit Flügeln. Fliegengitter sind nicht nötig da lästige Insekten nicht üblich sind, selbst im Sommer nicht, stellt euch das vor! Die Fenster haben außen eine Jalousie, ähnlich wie sie einige Geschäftshäuser zur Sicherheit besitzen, die mit einem Band aus Stoff im Haus bedient werden. Das ist großartig, um das Tageslicht und die Geräusche auszusperren und dienen auch als Kälteschutz. Später besuchten Claus und ich einen Baumarkt (nein, keine Fertighausausstellung) und ich konnte mir die Fenster persönlich näher betrachten, sie kosteten etwa 600 US\$ das Stück.

Der einzige Nachteil für Claus ist, dass Claus an Tagen mit heftigem Schneefall mit seinem Auto nicht den Hügel hinauf in die Garage fahren kann. Wenn das eintritt, parkt er einfach auf dem Hügel in einer anderen Straße. Ihre Garage befindet sich unter dem Haus, das hält das Auto im Winter warm und macht es einfach, die Lebensmittel und Getränke im Keller zu entladen.

Claus zeigte uns einiges sehr schönes deutsches Braugut. Ich mochte am Liebsten das dunkle Bier gebraut in der Art des nördlichen Flamen. An einem Tag sind unsere Frauen zum Einkaufen in die Stadt gefahren und die Männer machten eine Brauerei-Tour. Das war äußerst interessant, denn wir konnten beispielhaft viele verschiedene Biersorten probieren. In der Pfungstädter Brauerei saßen wir indessen in einem schönen Restaurant in der Nachbarschaft zur Brauerei. Der Mann hinter der Theke war sehr kundig in Bezug auf die verschiedenen Arten der Bierherstellung und



ment.

Claus introduced us to some very fine German brews. I think my favorite was a black beer brewed way to the north in Fleming. One of the days the ladies went shopping, the men went on a brewery tour. This was interesting as of course we got to sample many different brews, but at the Pfunstaedter Brewery, we got to sit down in a very nice restaurant right at the brewery. The barman, was very knowledgeable in discussing the different brews and the particulars between light and dark beers. What really caught my attention was his mastery of both the German and English languages. I was telling Claus that I could not believe his English was so American and finally questioned him about it. It winds up his Dad was an American serviceman from Texas and his Mom a native German. He spent time living in Texas but returned to Germany because he preferred the lifestyle in Germany. Later that evening we met up with the ladies to do some shopping of our own, then settled in a typical college pub for a sampling of assorted German dishes and brews.



Picture 30: A Poster inviting people to the Christmas Fair in Michelstadt with the famous Town Hall[Rathaus] in the Background

Claus took us to several Christmas fairs, the

besonders bei den hellen und dunklen Bieren. Er erregte auch meine Aufmerksamkeit, da er sowohl die deutsche als auch die englische Sprache perfekt beherrschte. Ich erzählte es Claus dass ich gar nicht glauben konnte, wie amerikanisch sein Englisch klang und zuletzt fragte ich ihn selbst danach. Er kam damit heraus, dass sein Vater ein amerikanischer Service-techniker aus Texas und seine Mutter eine Deutsche sei. Er verbrachte einige Jahre in Texas, aber er kehrte nach Deutschland zurück, weil er die deutsche Lebensart mehr bevorzugte. Später am Abend trafen wir dann unsere Damen, um selbst noch etwas in den Läden zu stöbern und gingen anschließend gemeinsam in eine typische Studentenkneipe, um Beispiele von verschiedenen deutschen Gerichten und Bier kennen zu lernen.



Picture 33: Das berühmte Rathaus von Michelstadt mit Weihnachtsmarkt

Claus nahm uns zu verschiedenen Weihnachtsmärkten mit, zuerst nach Michelstadt. Dort bekamen wir unseren ersten Glühwein, ein herrlicher gewürzter Wein, der heiß serviert wird und der tatsächlich den Frost



first of which was in Michelstadt. It was there that we received our first servings of gluehwein, a wonderful spiced wine served warm, which definitely took the chill out of the air. At each of the fairs we made sure to make a stop at a gluehwein stand. Each of the towns was very interesting as they had cobblestone roads that winded in and around a variety of shops and restaurants. The shops specialized in every kind of art and craft imaginable or all kinds of cheeses, honey, and sweets. Most were set up with a wall around their perimeter that served centuries earlier as a barrier to their enemies.



Picture 31: Wall around Michelstadt

One day we visited Ladenburg in the morning, and ancient town with architecture rooted back to the Romans. At this Christmas fair there was a band of the local polizei (police) playing holiday music. Bo and his girlfriend, Ines, accompanied us on this trip which also included a trip to Heidelberg. Claus had asked us if we wanted to see Heidelberg....he told us that all the Americans want to visit Heidelberg, so we followed suit. Heidelberg is a small city; that is quite beautiful. The Neckar River runs through the city and is traversed by a beautiful bridge that was built some 2000 years ago; it is now open to only foot traffic. We toured the Heidelberg castle which had three distinctive cultural influences on its' architecture, which reflected

vertreibt. Auf jedem Markt achteten wir darauf, an einem Glühweinstand einzukehren. Alle Orte waren sehr interessant mit ihren Kopfsteinpflaster-Straßen, um die sich eine Vielfalt von Marktbuden mit Geschäften und Imbissen angesiedelt haben. Die Geschäfte haben sich auf alle erdenklichen Arten von Kunst und Kunstgewerbe spezialisiert oder auf verschiedene Sorten von Käse, Honig und Süßigkeiten. Die meisten Orte haben noch eine Stadtmauer, die in früheren Jahrhunderten die Feinde abgehalten hat.



Picture 34: (von rechts) Gary, Tara, Barbara und Keith an Marktständen

An einem Tag besuchten wir morgens Ladenburg, eine altertümliche Stadt mit einer Architektur, die auf die Römer zurückgeht. Auf diesem Weihnachtsmarkt spielte eine Polizeikapelle zur Unterhaltung. Bo und seine Freundin Ines begleiteten uns auf dieser Tour, auch nach Heidelberg. Claus hatte uns gefragt, ob wir nach Heidelberg möchten, er erzählte uns, dass alle Amerikaner Heidelberg besuchen, so folgten wir ihm willig. Heidelberg ist eine kleine, ganz hübsche Stadt. Der Neckar fließt durch die Stadt und wird von einer wunderschönen Brücke gekreuzt, die etwa vor 2000 Jahren errichtet wurde und jetzt nur noch von Fußgängern benutzt wird. Wir besichtigten das Heidelberger Schloss, das von drei charakteristischen Baustilen beeinflusst ist, dies kennzeichnet den Einfluss von Macht und Eigentum innerhalb der Jahrhunderte.

Ich habe bereits über die Biere berichtet und sollte die gleiche Zeit für Essen aufwenden. Jeden Morgen zum



the change in power/ownership throughout the centuries.

I've spoken about the beers and should give equal time to the foods. Each morning Gerlinde put out a great variety of choices for breakfast. Yes, Kellogg's Corn Flakes do exist in Germany. I think my family's number one choice was a grain/nut cereal called Muslix [Muesli] mixed with fruit yogurts.

This reminds me that recycling is a far more accepted idea in Germany than here in the US. Claus and Gerlinde have separate bins for green, clear, and brown glass, plastic bags (you are charged extra at the grocery store for bags if you do not bring some with you), and paper. At several street corners throughout the town there are bins to collect the recyclables.



Picture 32: Gary is trying „Handcheese with Music“, Tara in the background

Back to food Our first lunch out at a brewery restaurant in Michelstadt, Tara and I ac-

Frühstück brachte Gerlinde eine große Auswahl auf den Tisch. Wirklich, es gibt auch Kellogg's Corn Flakes in Deutschland. Ich denke an erster Stelle in meiner Familie standen Ceralien aus Getreide und Nüssen, genannt Muslix[Müsli], gegessen zusammen mit Fruchtyogurt.

Das erinnert mich daran, dass Recycling in Deutschland viel besser befolgt wird als in den USA. Claus und Gerlinde haben verschiedene Behälter für grünes, klares und braunes Glas, für Plastik (man muss im Lebensmittelgeschäft für Plastiktüten zusätzlich etwas bezahlen, wenn man keine mitbringt) und für Papier. An vielen Straßenecken im Ort sind Behälter aufgestellt, um die wiederverwendbaren Dinge aufzunehmen.

Zurück zum Essen Bei unserem ersten Mittagessen in einem Brauereirestaurant in Michelstadt folgten Tara und ich der Empfehlung von Claus, Spätzle zu probieren. Ich denke ich habe dies richtig geschrieben [ja, Du hast es, aber es war Handkäse mit Musik, eine örtliche Spezialität! Die Musik sind Zwiebeln in Öl]. Es war ein Teller mit einem weichen, eiercremeartigen Käse auf Brot, der sich gut zusammen mit einem örtlichen Bier essen ließ. Tatsächlich, jedes Essen schmeckte gut zusammen mit Bier. Das aufwendigste Essen wurde Heiligabend vorbereitet, das im Anschluss an den Gottesdienst in der lutherischen Kirche gereicht wurde, mehr über den Gottesdienst später.

Geräucherter Lachs war das Hauptgericht, aber es war bei weitem nicht das Einzige. Das gesamte Essen zog sich über 2 ½ Stunden hin. Übrigens, bei dieser Zusammenkunft wurde ein Rekord aufgestellt, nämlich die Anzahl der gleichzeitig am Tisch sitzenden Nintzels. Viel später am Abend gab es nach der Weihnachtsgeschichte und der Bescherung, die für sich selbst ein sehr aktuelles Ereignis hervorbrachte, nämlich die Ankündigung von Silje, der Tochter von Claus und Gerlinde, und ihrem Freund René Korte, über die geplante Hochzeit als ein Geschenk für ihre Eltern, eine erwähnenswerte Nachspeise. Dieses Dessert war aus England eingeführt worden, aus dem Haus einer guten Freundin von Claus und Gerlinde (Claus, du musst mir hier helfen, ich kann mich an



cepted Claus' recommendation to try Spaetzle. I think I have spelled it correctly [Yes, you did, but it was so-called Handcheese with music, a local speciality!]. It is a plate of soft, custard-like cheese served over bread that went great with the local beer. In fact all the foods go great with beer. The most elaborate meal was prepared for Christmas Eve evening, which followed Christmas Eve service at Rossdorf's Lutheran Church, more on that later.

Smoked salmon was the main course, but by far not the only thing to fill up with. The whole dinner took about two and a half hours. By the way at this gathering the current record was set for the number of Nintzel's at the Nintzel dinner table at one time. Much later in the evening after a Christmas story and Christmas gift giving; which in itself was a very newsworthy event, as Claus and Gerlinde's daughter, Silje, and her boyfriend, René Korte, announced their upcoming wedding in a gift to their parents, we had a most talked about dessert. This dessert made its way from Britain, home of one of Claus and Gerlinde's very good friends (Claus, you have to help me here as I don't recall the name of the liquor soaked cake [it is just Christmas pudding]). This cake is prepared months in advance and allowed to ferment in a liquor and is lit on fire as it is served, very delicious!

The next day two electric grill plates were set on the table and each person had their own personal pan to prepare a melted combination of bread, cheeses, and salamis. There were many courses of breads, salads and fondues [sorry, the fondues are called raclette, a speciality from Switzerland].

On one of our walks through the town, we got to see how the typical German house is constructed. Each building site has a small crane setup to maneuver materials around. Most of the exterior walls are masonry with many air gaps in the bricks to serve as insulation. The

den Namen des mit Alkohol getränkten Kuchen nicht erinnern [es ist nur Weihnachtsnachspeise]. Dieser Kuchen wird Monate im voraus vorbereitet und gärt in einem alkoholischem Getränk, er wurde an Tisch flambiert, sehr köstlich!



Picture 35: Das Weihnachtsessen mit vielen jungen Leuten

Am nächsten Tag wurden zwei Elektrogrills auf den Tisch gebracht und jeder bekam seine eigene kleine Pfanne, um eine Zusammenstellung aus Brot, Käse und Salami zu schmelzen. Es gab viele Gänge von Brot, Salaten und Fondüs [Entschuldigung, aber die Fondüs waren Raclette, eine Spezialität aus der Schweiz].

Auf einem unserer Spaziergänge im Ort konnten wir beobachten, wie ein typisches deutsches Haus gebaut wird. Bei jedem Rohbau steht ein kleiner Kran, um das Material zu bewegen. Die meisten Außenwände bestehen aus Mauerwerk mit vielen Luftlöchern in den Steinen als Isolation. Die Dachbalken sind viel größer als man sie in den USA sieht und tragen die Dachpfannen, von denen Claus zu meiner Überraschung sagte, dass die Lebenserwartung nur dreißig Jahre beträgt. Jedes Dach hat Metallstufen in der Nähe der Schornsteine, um die Reinigung und Reparatur zu ermöglichen.

Die jungen Damen des BMW-Händlers in Darmstadt kamen etwas ins kichern über die dummen Amerika-



roof joists are a much larger size than typically seen in the US and support tile roofs, which to my surprise, Claus says have a life expectancy of only thirty years. Each roof sports a built in metal step near any chimney to facilitate cleaning and maintenance.

The young ladies working at the Darmstadt BMW dealer got to giggle a little bit at those crazy Americans, as they could obviously tell we spoke only English, but were picking up BMW pamphlets that were printed in German..... only for the pictures I guess.

Going back to Christmas Eve church service; we met the minister and his wife, Axel and Katharina at a Birthday party for one of Claus and Gerlinde's good friend Heiner & Liesel. It was her 75th birthday. Everyone at the gathering was very gracious toward Barbara and myself and indulged us with our English. At one point in the evening Axel determined that he would have a special surprise for my family at the Christmas Eve service. I warned him that a singing solo by me would quickly empty out his beautiful church! When we entered the church that evening he had all the songs to be sung printed in English so that we wouldn't feel too lost. Thank you to Axel and his family!

Our children got to sample the nightlife in Darmstadt, taking the bus from Rossdorf in the evening and returning by taxi in the early morning hours, sometimes the late-early morning hours..... René was able to guide them as to the style of music that would be heard in each of the clubs. One of the most interesting mornings was when the boys had arranged with Rene and his brother to go to the gym to weight lift the next morning; it was fun to watch Eric and Garrett as they paid the price for the prior evenings' escapades, but kept their promise to go.

I'm sure I've forgotten to write some great details, but believe me our part of the Nintzel family will never forget Christmas 2003; then again

ner, als wir ihnen erzählten, dass wir nur englisch sprechen, aber alle BMW-Prospekte mitnahmen, die in Deutsch gedruckt waren ... ich vermute, nur wegen der Bilder.

Zurück zum Gottesdienst am Heiligabend: wir trafen den Pfarrer und seine Frau, Axel und Katharina, bereits auf einer Geburtstagsfeier von guten Freunden von Claus und Gerlinde, nämlich Heiner & Liesel. Es war ihr 75. Geburtstag. Jedermann auf dieser Veranstaltung war sehr freundlich zu Barbara und zu mir und alle waren sehr nachsichtig wegen unseres Englisch. Zu einem Zeitpunkt an diesem Abend beschloss Axel, dass er noch eine Überraschung für meine Familie für den Gottesdienst am Heiligabend vorbereiten werde. Ich habe ihn gewarnt, dass sich die schöne Kirche schnell leeren würde, wenn ich ein Solo singen würde! Als wir die Kirche betraten, hatte er alle Lieder auch in Englisch abgedruckt, so dass wir uns nicht so einsam fühlen brauchten. Vielen Dank an Axel und seine Familie!

Unsere Kinder erforschten das Nachtleben in Darmstadt, sie nahmen den Bus von Rossdorf am Abend und kamen in den frühen Morgenstunden mit dem Taxi zurück, manchmal in den spät-frühen Morgenstunden René war in der Lage, sie in das Lokal zu führen, dessen Musikrichtung sie gerade hören wollten. Einer der interessantesten Morgende war, als die Jungen mit René und seinem Bruder eine Verabredung getroffen hatten, am nächsten Morgen ins Fitness-Studio zu gehen, um etwas Gewicht abzunehmen. Es war ein richtiger Spass, Eric und Garrett zuzuschauen, wie sie für ihre Eskapaden des Abends leiden mussten, aber sie haben ihr Versprechen eingehalten.

Ich bin mir sicher, dass ich über einige wichtige Details nicht berichtet habe, aber glaubt mir, dass mein Teil der Nintzel Familie niemals Weihnachten 2003 vergessen werden; und erneut, auch Claus, Gerlinde, Silje und Bo werden es vielleicht nicht vergessen. Vielen Dank an sie, dass sie die wichtigste Zeit des Jahres mit uns geteilt haben und uns erlaubten, dass unsere Familien sich treffen konnten.



Claus, Gerlinde, Silje and Bo may never forget it as well. Many thanks to all of them for sharing a most important time of the year and allowing our family and their family to come together!



Repeated invitation for visit Germany

Again, as in the last years, at this passage Gerlinde and I would like to invite all U.S. and also German relatives to visit us. There have been several adumbrations about intentions! We look forward to seeing all of you! Some overnight lodgings are also available for you.

I will briefly describe how easy it is to reach us by car (or train and bus). The village of Rossdorf, you will find 8 km East of the town, Darmstadt. Darmstadt, itself, is located about 30 km South of Frankfurt. These two towns, Darmstadt and Frankfurt, are connected by the Autobahn A5 (motorway A5), running north and south. Between the towns is the biggest airport in Germany, Frankfurt Rhein-Main. (cn)



Picture 36 Our Home in Rossdorf in Winter

Erneute Einladung nach Deutschland

An dieser Stelle möchten Gerlinde und ich wie in den letzten Jahren unsere Einladung an alle amerikanischen und auch deutschen Verwandten wiederholen, uns einmal zu besuchen. Andeutungen über Absichten gibt es ja genug! Wir freuen uns über jeden! Und einige Übernachtungsmöglichkeiten haben wir auch.

Ich beschreibe daher kurz, wie verkehrsgünstig wir gelegen sind. Der Ort Roßdorf liegt ca. 8 km östlich von der Stadtmitte Darmstadts und Darmstadt ist ca. 30 km südlich von Frankfurt zu finden. Beide Orte sind über die Nord-Süd-Autobahn A5 miteinander verbunden, dazwischen liegt Deutschlands größter Flughafen Frankfurt Rhein-Main. (cn)



Picture 37 Our Home in the North of Germany



Cristina & Dirk: Estamos muy felices!



Picture 38: A very young Cristina



***Picture 39: Cristina doubled
- Cristina im Doppelpack***

Cristina & Dirk: Estamos muy felices!

Liebe Freunde,
Queridos amigos,
Dear friends,
Chers amis,

Die kleine Christina (3000g, 51cm) ist da und wir sind sehr glücklich!

La pequena Christina ha llegado y estamos muy felices!

Little Christina has arrived and we are very happy!

La petite Christina est arrivée e nous sommes tres heureux!

Abrazos!

Christina, Sebastian & Dirk (English)



***Picture 40: A very proud father
- Ein überglücklicher Vater***



A Sign of Life from Daniel

At the beginning of December 2003 Gary sent a message to Daniel Jara. Already, a reply from Daniel, that Gary has translated roughly:

Hello Gary,

I'm glad to hear from you and your family. I hope that Tara feels better soon. We wish you much luck on your upcoming trip to Germany, please send our greetings to Claus and family.

Regarding my wife, we divorced four months ago, she lives about 260 kilometers from here with my two sons. I see them only about once a month, at the present time.

My Mother always asks if I've heard from you, she sends her greetings also. Her health has been poor for a few weeks, but now she is feeling better. The employment situation here has improved. I continue to work in the hotel, and also work extra as a house painter.

As for my cousins, Ariel (presently in Mexico) will be living again in Argentina, soon. He also has had health problems, but I am not well informed as to what the problem has been. Diego is in Buenos Aires studying.

The weather here is very good, summer is almost upon us. The days are getting longer, and it's beginning to get warm. Gary, it is good to receive news from you and I hope to get more soon, I hope we do not lose contact with one another. Many greetings to your children, and the same for Claus and his family. Much luck with your trip, we hope that it is fun and everything goes safely.

Ein Lebenszeichen von Daniel

Anfang Dezember 2003 sandte Gary eine Nachricht an Daniel Jara. Hier die Antwort von Daniel, die Gary grob [aus dem Spanischen] übersetzt hat:

Hallo Gary,

Ich freue mich, etwas von Dir und Deiner Familie zu hören. Ich hoffe, dass es Tara besser geht. Wir wünschen Euch viel Spaß bei Eurer baldigen Reise nach Deutschland, grüße bitte Claus und seine Familie von mir.

Zu meiner Frau ist zu sagen, dass wir seit 4 Monaten geschieden sind, sie wohnt ungefähr 260 Kilometer entfernt von hier mit meinen zwei Söhnen. Zur Zeit sehe ich sie nur etwa einmal pro Monat.

Meine Mutter fragt mich dauernd, ob ich etwas von Dir gehört habe, sie sendet ebenfalls Grüße. Ihre Gesundheit war für einige Wochen sehr schlecht, aber es geht ihr jetzt besser. Die Arbeitsmarktsituation hier hat sich gebessert. Ich konnte meine Arbeit im Hotel fortsetzen und ich arbeite zusätzlich als Maler.

Mein Cousin Ariel wird auch bald wieder in Argentinien wohnen (zur Zeit in Mexiko). Er hatte ebenfalls gesundheitliche Probleme, aber ich weiß nicht genau, was es war. Diego studiert in Buenos Aires.

Das Wetter hier ist sehr schön, der Sommer hat uns fast erreicht. Die Tage werden länger und es beginnt, immer wärmer zu werden. Gary, es ist schön, Nachrichten von Dir zu erhalten und ich hoffe, bald noch mehr zu bekommen. Ich hoffe, dass wir unseren Kontakt nicht verlieren. Viele Grüße an Deine Kinder, und das gleiche auch an Claus und seine Familie. Viel Glück auf Eurer Reise, wir hoffen, dass es ein Spaß wird und alles sicher abläuft.

I'm still keeping the database with "Brother's Keeper" version 5.2. A newer version, version 6 of this product has been developed and is stable, and version 6.1 is now available. Version 5.2 still requires less disk space for the program and data, and can be installed on all Windows operating systems without problems.

Version 6 allows for more and longer entries; however, I always seem to make do as it is. Perhaps, I will update in a year or two. There exists now a routine to convert older version data to the new program.

In the mean time, the database has increased from 1884 to 1911 persons, and the number of marriages has increased from 728 to 737. This rate of increase is distinctly lower than in previous years. I have a feeling that we will not reach 2000 persons within the next 5 years. (cn)

[Attendum end of the year 2007: The change to Brother's Keeper 6 happened in the year 2006, the data have been converted with no trouble. I will provide the up to date database with meanwhile more than 2000 persons again secured on the internet at \[www.nintzel.com\]\(http://www.nintzel.com\).](#)

Ich verwalte die Datenbank nach wie vor mit dem Programm "Brother's Keeper" in der Version 5.2. Mittlerweile ist zwar auch die Version 6 dieses Produktes ausgereift und als Version 6.1 verfügbar, jedoch besteht die Version 5.2 immer noch mit geringem Platzbedarf für Programm und Daten, lässt sich mit geringem Aufwand unter allen Windows Betriebssystemen installieren, ohne Probleme zu verursachen.

Die neue Version 6 erlaubt überall längere und mehr Eintragungen; ich konnte mir jedoch bisher immer irgendwie helfen. Vielleicht werde ich in 1 oder 2 Jahren umsteigen, ein Programm zur Konvertierung der Daten ist jedenfalls vorhanden.

Die Datenbank ist inzwischen von 1680 Personen auf 1884 angewachsen, die Zahl der Hochzeiten stieg von 640 auf 728. Der Zuwachs ist deutlich geringer als in den Jahren zuvor. Ich habe den Eindruck, dass die Zahl von 2000 Personen in den nächsten 5 Jahren kaum erreicht werden kann. (cn)

[Nachtrag von Ende 2007: Der Umstieg auf Brother's Keeper 6 erfolgte 2006, die Daten ließen sich problemlos konvertieren. Ich werde den aktuellen Stand mit inzwischen über 2000 Personen wieder geschützt im Internet unter \[www.nintzel.com\]\(http://www.nintzel.com\) bereitstellen.](#)

Where does our name come from?

Wo kommt unser Name her?

From which country do you come?

Aus welchem Land kommst Du?

Along with Socialism

Mit Sozialismus

You own two cows. You have to handover one cow to your neighbour.

Du besitzt zwei Kühe. Eine Kuh musst du deinem Nachbarn abgeben.

Along with Communism

Mit Kommunismus

You own two cows. The government takes both and sells the milk to you.

Du besitzt zwei Kühe. Die Regierung nimmt dir beide weg und verkauft dir die Milch.

Along with Liberalism

You own two cows. The government takes both and you get the milk as a gift.

Along with Nationalsozialismus

You own two cows. The government takes both and shoots you to death.

Along with red-tapism of the European Union

You own two cows. The government takes both and one cow is slaughtered. The other cow is milked and the milk is destroyed.

A French Company

The company owns two cows. The company strikes and claims three cows.

A British Company

The company owns two cows. The cows are demented.

An Italian Company

The company owns two cows, but no one knows where they are. So they milk the European Union.

A Company from Austria

Every cow got a title, committees, subcommittees and boards are formed and expert opinions are requested. The results are provisional, but are used forever. The milk is distributed like social partner do. Every bull is privileged.

A Swiss Company

The company has 5000 cows, but they are not owned by the company. They only take money from others for hosting the cows.

A German Company

The company owns two cows. They are new constructed to die not before they are 100 years old, to be feed only once a week and to be able to milk themselves.

Mit Liberalismus

Du besitzt zwei Kühe. Die Regierung nimmt dir beide weg und schenkt dir die Milch.

Mit Nationalsozialismus

Du besitzt zwei Kühe. Die Regierung nimmt dir beide weg und erschießt dich.

Mit EU-Bürokratismus

Du besitzt zwei Kühe. Die Regierung nimmt dir beide weg und schlachtet eine Kuh ab. Die andere wird gemolken und die Milch vernichtet.

Eine französische Firma

Sie besitzen zwei Kühe. Sie streiken und fordern drei Kühe.

Eine britische Firma

Sie besitzen zwei Kühe. Beide sind wahnsinnig.

Eine italienische Firma

Sie besitzen zwei Kühe, wissen aber nicht, wo sie sind. Sie melken deshalb die EU.

Eine Firma aus Österreich

Jede Kuh hat einen Titel, es werden Ausschüsse, Unterausschüsse und Gremien gebildet und Gutachten eingeholt. Das Ergebnis ist provisorisch, bleibt aber für immer. Die Milch wird sozialpartnerschaftlich verteilt. Jeder Bulle hat ein Privileg.

Eine Schweizer Firma

Sie haben 5000 Kühe, von denen keine Ihnen gehört. Sie kassieren Geld von anderen für die Unterbringung.

Eine deutsche Firma

Sie besitzen zwei Kühe. Sie konstruieren sie neu, sodass sie 100 Jahre alt werden, einmal im Monat fressen und sich selber melken.

Where does our name come from? Wo kommt unser Name her?

A Japanese Company

The company owns two cows. They are newly designed. Now they are 10 times smaller and they give 20 times more milk than an ordinary cow. They are going to create a clever cow cartoon which is named "cowcimon" and is marketed world-wide.

Eine japanische Firma

Sie besitzen zwei Kühe. Sie designen sie neu. Jetzt sind sie zehn Mal kleiner und geben zwanzig Mal mehr Milch als eine gewöhnliche Kuh. Jetzt kreieren Sie einen cleveren Kuh-Cartoon, nennen ihn "Kuhkimon" und vermarkten ihn weltweit.

An American Company

The company owns 2 cows. One cow is sold and the other cow is forced to give milk as 4 of them. The company is astonished that the remaining cow died.

Eine amerikanische Firma

Sie besitzen zwei Kühe. Sie verkaufen eine und zwingen die andere, Milch für vier zu geben. Sie sind überrascht, dass sie tot umfällt.

A Russian Company

The company owns two cows. The cows are counted with the result of five. They are counted again resulting in 42 cows. The third count result is 12. The workers stop counting and open a bottle of vodka.

Eine russische Firma

Sie besitzen zwei Kühe. Sie zählen sie und kommen auf fünf Kühe. Sie zählen nochmals und kommen auf 42 Kühe. Sie zählen nochmals und kommen auf 12 Kühe. Sie hören auf mit Zählen und machen eine neue Flasche Wodka auf.

Die lebenden männlichen Nachkommen der Familien Nintzel weltweit [the male descendants of the Nintzel families still living world-wide]

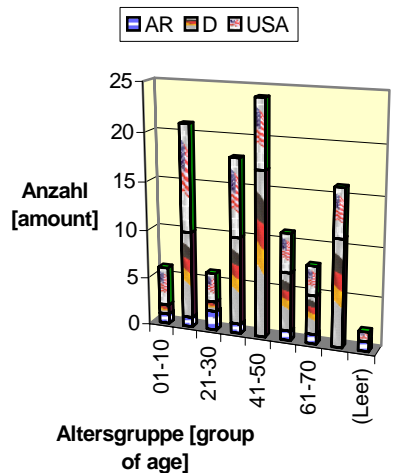

	01-10	11-20	21-30	31-40	41-50	51-60	61-70	71 -->	(Leer)
USA	4	11	3	8	7	4	3	5	1
D	1	9	1	9	17	6	4	11	
AR	1	1	2	1		1	1		1

Picture 41: Incidence of age of the male descendants – Altersverteilung der Männer

Incidence of Age of the male Descendants

Some day I evaluated the database for the male descendants. After that there are anyhow 27 children and young men up to 20 years listening to the family name Nintzel. If you look at the graphic you will mention a wave with a distance of about 20 to 25 years like one generation. Interesting, isn't it? cn

Further Tracks in Sweden and Vorpommern

Just before New Years Eve 2003 Keith sent this e-mail from Graz:

Dear Claus,

Shortly after I returned to Graz I explored the internet to follow the suggestion about the Nentzel's origin in Sweden.

What I detected: one family lived in Nensjö in Sweden. At further search I found a patronomic naming system ahead of the first man called Segerius Nentzelius. His father was named Seger Persson, Seger father was called Per Olofsson, etc. I am not sure why Segerius was not named after this system. I guess he used the name of the region (Nensjö).

I don't know how this is pronounced in Swedish. It looks like a name converted to the German language. Another evidence was found in [the German region] Vorpommern, I enclosed a document. There you will find a Michael Nentzelius who lived in Grimmen in Vorpommern which was part of Sweden during the war of 30 years [1618-1648]. So I agreed partly that there might be a relationship.

I did not catch the relationship between the Nintzel families from (mostly) Schwarzburg-Rudolstadt in Thüringen and from Cadenberge, namely [our common origin] Hinrich. In addition I

Altersverteilung der männlichen Nachkommen

Ich habe einmal die Datenbank nach den männlichen Nachkommen ausgewertet. Danach gibt es immerhin 27 Kinder und Jugendliche bis 20 Jahre, die den Familiennamen Nintzel tragen. Wenn man sich die Grafik betrachtet, sieht es sehr nach einer Wellenbewegung aus, die in etwa einen Generationenabstand von 20 bis 25 Jahren hat. Interessant, oder? cn

Weitere Spuren in Schweden und Vorpommern

Kurz vor dem Jahreswechsel 2003 schrieb mir Keith aus Graz diese e-Mail:

Lieber Claus,

Kurz nachdem ich wieder nach Graz angekommen war, habe ich diese Theorie im Internet erforscht, die sich von den Nentzels aus Schweden handelt.

Was ich herausgefunden habe: eine Familie stammt aus Nensjö in Schweden. Bei weiterer Forschung entdeckte ich ein patronomisches Namenssystem vor dem ersten Mann, der Segericus Nentzelius hiess. Sein Vater hiess Seger Persson, Segers Vater hiess Per Olofsson usw. Warum Segericus nach diesem System nicht benannt wurde, bin ich mir nicht sicher. Ich nehme an, dass es um den Gebietsnamen (Nensjö) geht.

Wie es auf Schwedisch ausgesprochen wird, weiss ich auch nicht. Es sieht mir aus, als wäre es ein eingedeutschter Name. Ein weiterer Beweis war auch in Vorpommern zu finden, den ich in diesem Dokument beigefügt habe; nämlich es war ein Michel Nentzelius, der in Grimmen (Vorpommern) wohnte, das in der 30-jährigen Kriegszeit zu Schweden gehörte. Deshalb fand ich es zum Teil glaubhaft, dass es eine Verbindung gäbe.

Was mir noch unklar bleibt, ist die Verbindung zwischen den Nintzels aus (zum größten Teil) Schwarzburg-Rudolstadt in Thüringen und denen

Where does our name come from?

Wo kommt unser Name her?

don't know why there are so much changes of the surname. You will find in the attached document some persons from Sweden related to Segericus Nentzelius (probably a name converted to Latin). Further more there are several surnames in the Vorpommern region similar to Nentzel, but I think they are not related, like Nitzel, Netzel, Netzell.

I hope this information will be at least a starting point. Please tell me if you have any questions, as well as if you want to know the source. If you have a copy of the marriage record of Hinrich Nentzel with the exact text available I am very interested in.

I wish you a Happy New Year,
Keith

aus Cadenberge, nämlich Hinrich. Auch ist mir der Grund unklar, deswegen es so viele Veränderungen im Nachname gab. Es gibt in dem beigefügten Dokument einige Personen aus Schweden, die mit dem Segericus Nentzelius (auch wahrscheinlich ein lateinisierte Name) verwandt sind. Es gibt auch verschiedene Nachnamen in dem Vorpommerngebiet, die Nentzel gleichen, die ich aber fuer unverwandt halte, z.B. Nitzel, Netzel, Netzell.

Hoffentlich ist diese Information zumindest ein Anfang. Bitte wenn du Fragen hast, sag es mir, auch wenn du die Quellen wissen moechtest. Wenn du eine Kopie von dem Heiratsdokument von Hinrich Nentzel hast, der zumindest den Text genau enthält, würde ich mich sehr dafür interessieren.

Einen guten Wunsch aufs neue Jahr,
Keith

Ryan Nintzel

Social Studies at Saint Thomas Academy

Saint Thomas Academy
Social Studies Department
Year End Report 2002-2003
Student Activities & Accomplishments

Senior Ryan Nintzel won Second Place in the Saint Michael's College (VT) Young Entrepreneur Challenge. Ryan earned a \$750 cash prize for himself and \$500 for Saint Thomas Academy.

Ryan Nintzel

Social Studies at Saint Thomas Academy

Saint Thomas Academy
Abteilung für Soziale Studien
Bericht zum Jahresende 2002-2003
Student Unternehmungen und Talente der Studenten

Der Student im höheren Semester Ryan Nintzel gewann den 2. Platz im Saint Michael's College (Vermont) Young Entrepreneur Challenge. Ryan verdiente sich \$750 in bar und \$500 für die Saint Thomas Academy.

James Nintzel

LOCAL NEWS

Posted Dec. 21, 2003

Eight people may seek seats on Fond du Lac City Council

the reporter staff

Eight people have taken out nomination papers for four open seats on Fond du Lac City Council.

Two incumbents, Paul Osterholm, 1686 Primrose Lane, and James Sabel, 44 E. 12th St., intend to seek re-election.

Other potential candidates are Sal Curcurio, 880 Fond du Lac Ave.; Nirmal Grewal, 1137 S. Park Ave.; Douglas McNinch, 192 Chestnut St.; James Nagle, 79 Roberta Court; William Turner, 406 S. Park Ave.; and Kathleen Walz, 618 E. Merrill Ave.

Council President Martin Ryan and longtime councilman James Nintzel both must step down due to term limitations. Each has served three consecutive terms. No one had turned in nomination papers by Friday afternoon.

Deadline for return of the papers is Jan. 6.

A primary for the positions will be held if nine or more candidates return nomination papers. The primary will be held in conjunction with the presidential preference primary scheduled for Feb. 17.

James Nintzel

LOCAL NEWS

Veröffentlicht am 21. Dez. 2003

8 Personen können sich um die Sitze im Rat von Fond du Lac bewerben

Acht Personen haben sich die Bewerbungsunterlagen für die 4 offenen Sitze im Rat der Stadt-Fond du Lac City aushändigen lassen.

2 incumbents, Paul Osterholm, 1686 Primrose Lane, und James Sabel, 44 E. 12th St., beabsichtigen die Wiederwahl.

Weitere potentielle Kandidaten sind Sal Curcurio, 880 Fond du Lac Ave.; Nirmal Grewal, 1137 S. Park Ave.; Douglas McNinch, 192 Chestnut St.; James Nagle, 79 Roberta Court; William Turner, 406 S. Park Ave. und Kathleen Walz, 618 E. Merrill Ave.

Beide, der Ratspräsident Martin Ryan und der langjährige Ratsherr **James Nintzel** müssen wegen der Limitierung verzichten. Jeder war für 3 Perioden im Rat. Niemand hat bis Freitagmittag seine Unterlagen zur Nominierung abgegeben. Letzter Termin ist der 6. Januar.

Es wird eine Vorauswahl erfolgen, wenn 9 oder mehr Kandidaten die Unterlagen einreichen. Die Vorwahl erfolgt am 17. Febr.

Charles Nintzel

Charles Nintzel

Suffolk County Death Records

Suffolk County Death Records

Source: [Social Security Administration](#)

Source: [Social Security Administration](#)

Mattituck

Mattituck

William Peters

Born: 5/30/1895 Died: 12/1974 Residence: Mattituck, NY

William Peters

Born: 5/30/1895 Died: 12/1974 Residence: Mattituck, NY

Walter Darmstadt

Born: 11/23/1895 Died: 12/1974 Residence: Mattituck, NY

Walter Darmstadt

Born: 11/23/1895 Died: 12/1974 Residence: Mattituck, NY

Charles Nintzel

Born: 3/18/1897 Died: 10/1971 Residence: Mattituck, NY

Charles Nintzel

Born: 3/18/1897 Died: 10/1971 Residence: Mattituck, NY

[Back](#)

[Back](#)

This page was last updated July 3, 2003.

This page was last updated July 3, 2003.

This is the death record of Charles Henry Nintzel #905, the father of Lloyd living in Seattle and Charles Henry Nintzel jr. located in Whispering Pines, NC. Lloyd and Charles, which is the right birth date of your father?cn

Dies ist der Todeseintrag von Charles Henry Nintzel #905, dem Vater von Lloyd, der in Seattle lebt und von Charles Henry Nintzel jr, der in Wispering Pines, North Carolina, wohnt. Lloyd und Charles, welches ist nun das richtige Geburtsdatum Eures Vaters? cn

Gary Nintzel

Gary Nintzel

EXPERIMENTAL SYSTEMS GROUP



Gary Nintzel

**Beamline
Development &
Support Group**

e-mail:
nintzel@bnl.gov

Phone: 631/344-3751

Fax: 631/344-3238

Work Areas:	<p>Vacuum system troubleshooting</p> <p>Beamline optical component installations</p>
Craft Expertise:	<p>NSLS beamline fabrication and repair</p>
<p>BNL Home Page NSLS Home Page Back to BDS Home Page</p>	

Last Revision Date: May 10, 2000.

ESG website maintained by [Laura Miller](#)

[Privacy &](#)

Families in the Desert Southwest

Familien in der südwestlichen Wüste

Nintzel Wiffle Ball League Leaders

Die Bestenliste der Nintzel-Wiffle-Ball-Liga



HITTING LEADERS TOP 5

*Leaders need at least 70 at bats

BATTING

- Taylor Nintzel- .427
- Tom Peel- .402
- Andrew Nintzel- .326
- Bill Nintzel- .315
- Jim Nintzel- .282

RUNS BATTED IN

- Bill Nintzel- 37
- Andrew Nintzel- 35
- Taylor Nintzel- 35
- Tom Peel- 29
- Brian Peel- 13
- Jim Nintzel- 13

RUNS

- Taylor Nintzel- 41
- Andrew Nintzel- 38
- Bill Nintzel- 28
- Tom Peel- 25
- Brian Peel- 15

Picture 42: Der „Boss“



Picture 43: Taylor Nintzel



Picture 44: Tom Peel

NINTZEL WIFFLE 2003

- [Home](#)
- [Standings](#)
- [Stats](#)
- [Players](#)
- [Nintz](#)
- [Maniacs](#)
- [Chupas](#)
- [Wolf Pack](#)
- [M & M's](#)
- [Scores](#)

CHUPAS WIN ANOTHER

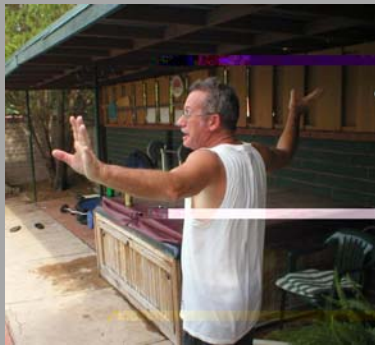

Picture 45: The Coach Disgusted in the way the Chupas won!

The Coach and George took a 3-0 lead into the 3rd and final inning. Everybody thought the Chupas might lose for the first time while playing intact. But they decided they would not swing the bat at any pitch no matter how close it was. Brian only walked twice, but Tom Peel walked a total of 6 times. In the bottom of the 3rd the Coach hit a home run but that was not enough as the Chupas won 4-3. [SCORES](#)



CHUPAS WIN ANOTHER



Picture 48: Der „Trainer“ und „Boss“

Links: Der Trainer empört sich über die Art und Weise, wie die Chupas gewonnen haben!

Der Trainer und George hatten einen 3:0-Vorsprung vor der 3. und letzten Runde. Jeder dachte, die Chupas werden das erste Mal in einem regulären Spiel verlieren. Aber sie beschlossen, nicht aufzugeben. Brian hatte nur 2 mal zu laufen, aber Tom Peel musste 6 mal laufen. Gegen Ende der 3. Runde schlug der Trainer einen Ziellauf, aber das war nicht ausreichend, die Chupas gewannen 4:3.



Picture 49: Andrew Nintzel

BILL THROWS FIRST EVER PERFECT GAME!

Bill and Taylor Nintzel of the Nintz won again to gain more ground to keep them in first, Bill Nintzel was the star because of his outstanding performance on the mound. He threw the first ever perfect game in Nintzel Wiffle Ball History. He shut down the Wolf-Pack who had a no hitter pitched against them the game before. The Nintz went on to win the game 3-0.

SCORES

Wiffle	Ball	Standings
Team	Pts.	Pts. Bk.
Nintz	20.5	0
Chupas	15.5	5
Maniacs	6.5	14
M & M's	1	19.5
Wolf Pack	.5	20



Picture 46: Taylor Nintzel

BILL SPIELTE ERSTMALS EIN PERFEKTES SPIEL!

Bill und Taylor Nintzel von den Nintz gewannen erneut um mehr Abstand in der ersten Position zu erreichen. Bill war der Star wegen seiner überragenden Leistung auf dem Erdhügel. Er spielte erstmals das perfekte Spiel in der Historie des Nintzel Wiffle Balls. Er schlug die Wolf-Packs die keinen Treffer gegen die Gegner erzielten. Die Nintz gewannen 3:0.



Picture 50: Bill Nintzel



Picture 51: Jim Nintzel

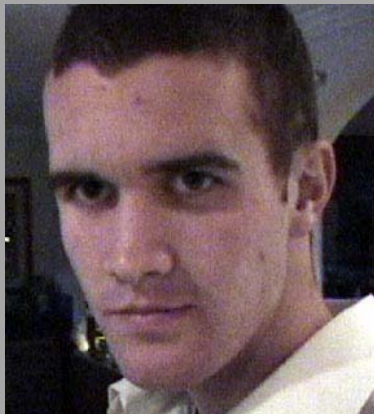

Picture 47: Mike Peel



Picture 52: Brian Peel

Andy Nintzel

Andy Nintzel



Send Mail

Home Phone: 555-555-5555
 ICQ: 1874596454
 Occupation: I wakeboard, What do you lo?
 Company: I only ride for the House.
 Position: Team Rider
 Homepage: www.donthaveone.com
 Country: United States
 State: Minnesota
 City: White Bear Lake
 Zip Code: 55110

Additional Information:

If you live in Minnesota and Ride Contact me!! I have an X-Star, 5 fatboys, Lets RIDE!! We are Putting together a few Rail Jam session in my area this summer Contact me for INFO!!!
 GO BUY A WAKEBOARD FROM THE HOUSE!!!!!! Tell them I sent you and get a discount!
 -Peace-

Andy Nintzel

Andy Nintzel



Send Mail

Tel. privat: 555-555-5555
 ICQ: 1874596454
 Beruf: Ich betreibe Wasserski-akrobatik, Was machst Du?
 Firma: Ich arbeite nur für das Haus
 Position: Teamarbeiter
 Homepage: <http://www.habekeine.com>
 Staatsangehörigkeit: United States
 Staat: Minnesota
 Ort: White Bear Lake
 PLZ: 55110

Zusätzliche Information:

Wenn Du in Minnesota lebst und Wellenreiten betreibst, nimm mit mir Kontakt auf! Ich besitze ein X-Star, 5 fatboys, laß uns reiten!! Wir können uns zusammen tun zum Training in meiner Gegend in diesem Sommer, für Informationen nimm mit mir Kontakt auf!!!
 GEH HIN UND KAUF EINE AKROBATIK-BRETT VOM HAUS!!!!!! Erzähle ihnen, dass ich Dich geschickt habe und erhalte einen Rabatt!

what I like doing:

wakeboarding, snowboarding, wakeskating and skateboarding

Locations

I can be found wakeboarding here:

wakeboarding

Lakes

- [Bald Eagle Lake](#)

Locations

I live near:

skateboarding

Skate Parks

- [YMCA Skate Park](#)

wakeboarding

Lakes

- [White Bear Lake](#)
- [White Bear Lake](#)

-Ruhe-

Was ich gerne mache:

Wasserski-Akrobatik, Snowboard-, Wasserski- und Skateboard-Fahren

Wo?

Man kann mich hier finden bei der Wasserski-Akrobatik:

Wasserski-Akrobatik

Seen

- [Bald Eagle Lake](#)

Wo sonst?

Ich wohne nahe:

Skateboard-Fahren

Skate Parks

- [YMCA Skate Park](#)

Wasserski-Akrobatik

Seen

- [White Bear Lake](#)
- [White Bear Lake](#)

Greta Nintzel

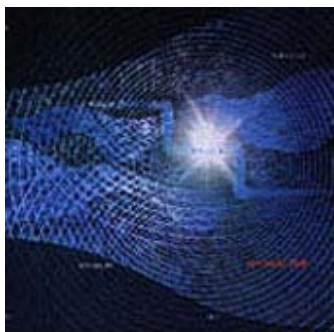

Awkward Star *Blue Straggler* (2003)

review by: [Chris Orcutt](#)
Date: 3/4/03

This record has really burned itself into my mind. Though it's totally unfair to have to classify different kinds of music, we all need a frame of reference, so here goes: the closest I can get

without edging into jazz is that *Blue Straggler* is something of a cross between Laurie Anderson and an English band called Hooverphonic (who were sort of-sort of-like Portishead). The songs meander in and out of light rhythms while poet/singer [Greta Nintzel](#) free-associates over the top. I'm usually not a big fan of poetry put to music but so much of this stuff is tremendously interesting. "Nothing Spectacular" is about, well, nothing spectacular, just kind of brief, relaxed, impressions of moments in a day of Nintzel's life, but the sketches are drawn very sharply and full of jarring imagery: a relaxed look across the courtyard presents a guy in his underwear and a pink cowboy hat screaming across the parking lot at his friend.

The songs are very well paced, flowing in and out of the lyrics. I'd have to say my favorite is "Fire," which has a very relaxed feel (though it's kind of tenacious, if that's possible) and a lot of eerie effects washing in and out. This is the one

Greta Nintzel

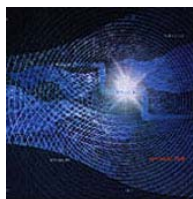

Awkward Star *Blue Straggler* (2003)

Rezension von: [Chris Orcutt](#) am
04.03.2003

Diese Aufzeichnung hat sich tatsächlich in mein Gedächtnis eingebrannt.

Obwohl es wirklich unfair ist, die verschiedenen Arten der Musik klassifizieren zu müssen, benötigen wir doch alle ein Referenzgerüst, das jetzt kommt: das naheliegendste, das ich finden konnte, ohne bis zum Jazz vorzudringen, beschreibt, dass *Blue Straggler* so etwas wie eine Kreuzung zwischen Laurie Anderson und einer englischen Band mit dem Namen Hooverphonic ist (die, die so sind wie Portishead). Die Lieder schlängeln hinein und hinaus in einen leichten Rythmus während die Dichterin und Sängerin [Greta Nintzel](#) sich sehr frei darüber legt. Ich bin normalerweise kein großer Anhänger von der Kombination Dichtung und Musik, aber sehr viel von diesem Material ist ungeheuer interessant. "Keineswegs Spektakulär" hat zu tun mit, nun, wenig Spektakulärem, allenfalls einige knappe, aufgelockerte Eindrücke von Augenblicken in Nintzel's Tagesablauf, aber die Sketche sind sehr scharf gezeichnet und erfüllt von erschütternder Symbolik: ein entspannter Blick über den Hof zeigt einen Kerl in seiner Unterwäsche und mit einem pinkfarbenen Hut, der seinen Freund über den Parkplatz hinweg ankreischt.

Die Lieder kommen sehr gut daher, fließen hinein und hinaus in die Lyrik. Ich muss sagen, dass „Fire“ mein Lieblingsstück ist, es n'l'd have to say my favoritmacht einen sehr entspannenden Eindruck (auch wenn es etwas beharrlich ist, sofern

that's stuck in my head, especially the somehow haunting refrain of "...seventeen years..." Like a lot of the songs, it's dreamy and half-awake (though things get ratcheted up a notch three songs later in "Buzz, Hello?") and with the headphones on it gives me a wonderfully disoriented feeling.

So – pretty cool stuff. *Blue Straggler* stretches boundaries while remaining completely engaging. I'll be listening to it for awhile.

Michael (Mike) Nintzel



I am rather sure that this car fan is named Michael Nintzel, der son of Thomas Norman Nintzel and the grandson of Mary and Sidney William Nintzel in Oshkosh, WI. The internet page shows nothing but Mike Nintzel and the pictures, but I believe I detected the right garage.

Katherine Nintzel

Back to [Home](#) > [Articles](#) > Party Photos: The Pre-Halloween Party

Party Photos: The Pre-Halloween Party

At The World Bar, October 30, 2003

Posted November 10, 2003

OK, so it was a day early, but mediabistro.com didn't let a little thing like the calendar get in the way of celebrating Halloween with our favorite media pros. No one came in costume, alas, but with cocktails, conversation, and lots of friends, the night was still a treat for everyone.

das möglich ist) und viele unheimliche Wirkungen spülen hinein und hinaus. Das ist es, was mir noch im Kopf steckt, besonders der irgendwie quälende Refrain "...seventeen years..." Wie viele Lieder, ist es träumerisch und halb verschlafen (dennoch rasten die Dinge drei Lieder später in "Buzz, Hello?" ein) und mit Kopfhörern bekommt man das wundervolle Gefühl der Desorientierung.

Also – hübsches frisches Material. *Blue Straggler* überspannt Grenzl意思en während man sich vollständig damit beschäftigt. Ich möchte eine Zeitlang zuhören.

Michael (Mike) Nintzel



Ich bin ziemlich sicher, dass dieser Auto-Fan Michael Nintzel, der Sohn von Thomas Norman Nintzel und der Enkel von Mary und Sidney William Nintzel in Oshkosh, WI, ist. Die Internet-Seite lautet lediglich Mike Nintzel und die Bilder, jedoch glaube ich die richtige Garage wieder zu erkennen.

Katherine Nintzel

Back to [Home](#) > [Articles](#) > Party Photos: The Pre-Halloween Party

Party Photos: Die Pre-Halloween Party

An der Welt-Bar, 30. Oktober 2003

Veröffentlicht am 10. November 2003

OK, es war einen Tag zu früh, aber mediabistro.com hat es nicht zugelassen, dass wir uns im Kalender eingereihten, um mit unseren beliebtesten Schauspielern Halloween zu feiern. Leider kam niemand verkleidet, aber mit Cocktails, Informationsaustausch und vielen Freunden war der Abend dennoch ein Hochgenuss für jeden.

Outing into the Internet

Ausflüge ins Internet

Photographs by Dee Carroll.



Picture 53: *Time Warner Book Group* editorial assistant Jim Schiff, Fodor's production coordinator Ira-Neil Dittersdorf, Health senior editor Abigail Walch, and HarperCollins editorial assistants Lindsey Moore, [Katherine Nintzel](#), and Atticus Gannaway.

Fotografien von Dee Carroll.



Picture 54: *Redaktionsassistent der Time Warner Book Group*, Jim Schiff, Fodor's Produktions-Koordinator Ira-Neil Dittersdorf, Gesundheits-Redakteur Abigail Walch und die RedaktionsassistentInnen von HarperCollins, Lindsey Moore, [Katherine Nintzel](#), und Atticus Gannaway.



Retail Traffic Magazine managing editor Brannon Boswell and *Retail Traffic* associate editor Joy Armstrong.



AP news supervisor Eric Carvin and AP online editor Latrice Davis.



Towers Perrin senior editor Colleen Mastrovaselis and senior designer Lisa Balatbat.



TheStreet.com reporter Will Swarts, mb's Laurel Touby, and *Women's Wear Daily* financial reporter Dan Burrows.



Pumpkin parting gifts!



Outside the World Bar at the Trump World Tower.



Shopping Centers Today production editor Joe DiStefano, *Forbes* editor John Dobosz, and *Advertising Age* reporter Tobi Elkin.



CPA Journal managing editor Tom Morris, *The Deal* senior writer Katherine Goncharoff, and CNEWA assistant editor David Sheehan.

Hans Nintzel

30 litres of glorious Herforder

With sunshine and pleasant temperatures the club of shooters from Lamstedt gained a bet against the fellowship of soldiers and redcoats from Lamstedt. They betted about the higher scores of the shooting results of their crew at the cup comparison which was organized by the fellowship of soldiers and redcoats from Mittelstenahe at May 3, 2003. The stake should be a barrel of beer. Finally the team of the shooters won the comparison shoot with a clearly lead and the team is proud enjoying the 30 litre of Herforder beer.



Picture 55: Andreas Thiel, Hans-Georg Fellmann, Günter Kaul, Lutz Mangels

It was not the best day of the fellowships of the soldiers. A bad day for this team, at the end they had in addition to provide the responsible person for the beverages after rattled the bones. Hans Nintzel replaces the continuance responsible person Rolf-Dieter Müller after he did it for more than six month and Hans now has to take care, that both teams get cooled beverages at their contests at all times.

Hans Nintzel

30 Liter herrliches Herforder

Bei Sonnenschein und angenehmen Temperaturen gewann der Schützenverein Lamstedt eine Wette gegen die Krieger- und Soldatenkameradschaft Lamstedt. Gewettet wurde darum, welche Mannschaft bei dem Pokalschießen der Krieger- und Soldatenkameradschaft Mittelstenahe am 3. Mai 2003 das bessere Ergebnis erzielt, wobei der Einsatz ein Fass Bier sein sollte. Mit deutlichem Vorsprung gewann schließlich die Mannschaft des Schützenvereins das Vergleichsschießen und darf sich jetzt auf den Genuss von 30 Litern Herforder freuen

Es war nicht der Tag der Mannschaft des Kriegervereins, denn am Ende schoss und würfelte sich auch noch jemand aus ihren Reihen zum Getränkewart. Hans Nintzel löste den Dauergetränkewart Rolf-Dieter Müller nach einer Amtszeit von über sechs Monaten ab und darf nun dafür sorgen, dass die Mannschaften beider Vereine auf ihren Wettkämpfen stets mit kühlen Getränken versorgt werden



Picture 56: Hans Nintzel, Rolf-Dieter Müller, weiterhin gehörten Dieter Stüve und Herbert Pülsch zur Mannschaft des Kriegervereins

Silje Nintzel (research & development)

Studies dissertation / dissertation

Optimization of the chassis base insulation of a car within of the SEA model by means of optimization algorithms

Operation place:



VOLKSWAGEN

Wolfsburg

Working period: At once until end of 2003

Objective: To make acquainted yourself with the basics of the statistical energy analysis (SEA) as well as with the used software, choice of the optimization parameters and of the boundary conditions, comparison of optimization algorithms, programming of an algorithm for a simple model of flakes and its verification by measurements, enhancement of the program to optimize the chassis base

Skill profile:

- Studying acoustics, physical science, mathematics, etc.
- Basic skills of acoustics
- good knowledge of MATLAB
- Basic skills of statistical energy analysis desirable
- Basic skills of optimization algorithms desirable

Scope: research and development

Details from: Silje Nintzel
Silje.Nintzel@volkswagen.de

Phone: +49 5361 / 9-36022

Application address: Volkswagen AG
Personaleinsatzbetrieb
Frau Ellermeyer
Brieffach 1596/3
38436 Wolfsburg

Silje Nintzel (Forschung & Entwicklung)

Studienarbeit / Diplomarbeit

Optimierung der Bodendämmung eines Pkws innerhalb eines SEA-Modells mittels Optimierungsalgorithmen

Einsatzort:



VOLKSWAGEN

Wolfsburg

Einsatzzeitraum: sofort - Ende 2003

Zielsetzung: Einarbeitung in die Grundlagen der Statistischen Energieanalyse (SEA) und in die verwendete Software, Auswahl der Optimierungsparameter und Randbedingungen, Vergleich von Optimierungsalgorithmen, Programmierung eines Algorithmus für ein einfaches Plattenmodell und messtechnische Überprüfung, Erweiterung des Programms auf die Optimierung der Bodengruppe

Anforderungsprofil:

- Studium Akustik, Physik, Mathematik, o.ä.
- Grundkenntnisse in Akustik
- Gute Kenntnisse von MATLAB
- Grundkenntnisse in Statistischer Energieanalyse wünschenswert
- Grundkenntnisse über Optimierungsalgorithmen wünschenswert

Bereich: Forschung und Entwicklung

Ansprechperson: Silje Nintzel
Silje.Nintzel@volkswagen.de

Telefon: 05361 / 9-36022

Bewerbungsadresse: Volkswagen AG
Personaleinsatzbetrieb
Frau Ellermeyer
Brieffach 1596/3
38436 Wolfsburg

**SS33-076****Transmission loss calculation of covered panel systems with SEA**

Silje Nintzel¹; Michael Möser²; Jens Meschke¹;
Leonardo Miranda¹

¹Volkswagen AG, Wolfsburg, Germany

²TA, Technische Universität Berlin, Germany

SEA Modelling and Validation of Structure and Airborne Interior Noise in Existing and "Virtual" Automobiles

MSX International (MSXI), Audi AG and Volkswagen AG have collaborated in the development of SEA models of two vehicles. The first modelling objectives were to model and predict the airborne, and structure borne, sound pressure and vibration levels in the range 300Hz- 8kHz in an existing vehicle which was made available for testing during the modelling process.

This paper outlines the generation and validation of the AutoSEA 2 vehicle model, for road and powertrain induced airborne and structure-borne noise prediction. It summarises the modelling aspects, with the main emphasis being on the model validity, including validation tests performed with AutoSEA-X.

Outline consideration paid to the types of practical design modifications that can be simulated with such a model, and several example design exercises are described.

The second modelling objective was to model a 'virtual' vehicle. In the current study, this was an existing vehicle, which was tested independently of the modelling process so that validation could be performed but would not contaminate the modelling which was based solely on generic material data and FEA models.

Abstract - Session 2.3

Day 1: 16th Oct. 2003, 15:00 - 15:30 (Session 2.3)

SS33-076**Berechnung des Übertragungsverlustes von überdeckten Plattensystemen mit SEA**

Silje Nintzel¹; Michael Möser²; Jens Meschke¹;
Leonardo Miranda¹

¹Volkswagen AG, Wolfsburg, Germany

²TA, Technische Universität Berlin, Germany

SEA Modellierung und -Überprüfung von Körper- und Luftschallausbreitung innerhalb von vorhandenen und „virtuellen“ Automobilen

MSX International, Volkswagen AG und Audi AG haben bei der Entwicklung eines SEA-Modells bei zwei Fahrzeugen zusammengearbeitet. Die ersten Modellierungsziele waren es, die Luft- und Körperschallausbreitung und Schwingungen im hohen Frequenzbereich von 300 Hz – 8 kHz eines vorhandenen Fahrzeugs vorherzusagen, das während des Modellierungsprozesses zum Testen bereitgestellt wurde.

Dieses Dokument umreißt die Erzeugung und die Überprüfung eines AutoSEA 2 Fahrzeugmodells und die Vorhersage der induzierten Geräusche für Straße und Schiene. Es fasst die Modellierungsaspekte zusammen mit dem Schwerpunkt der Modell-Überprüfung einschließlich der Versuche zur Validierung, die mit AutoSEA-X durchgeführt wurden

Der Entwurf nimmt Rücksicht auf die Typen der praktischen Entwurfsveränderungen, die bei einem solchen Modell simuliert werden können, verschiedene Versuche sind beschrieben.

Das zweite Modellierungsziel war die Herstellung eines "virtuellen" Fahrzeugs. In der aktuellen Studie war dies ein vorhandenes Fahrzeug, das unabhängig vom Modellierungsprozess getestet wurde. So konnte die Überprüfung durchgeführt werden, ohne die Modellierung zu beeinflussen. Diese basierte ausschließlich auf generischen Materialdaten und einem Finite Element Modell.

Silje Nintzel (sports)



19th Wolfsburg Folkstriathlon

List of results
Folkstriathlon

Females sorted by class and
arrivel

Silje Nintzel (Sport)



19. Wolfsburg Volkstriathlon

Ergebnisliste
Volkstriathlon

Frauen sortiert nach Rang in
der Altersklasse (AK)

AK	Rang	Start-Nr	Name	Schwimm	Rad	Lauf	Total
class	rank	Start no.	name	swim	byke	run	total
TW15	1	324	Fladung, Sarah	00:07:02.5	00:46:07.0	00:24:41.0	01:17:50.5
TW17	1	295	Schwarz, Katharina	00:06:39.0	00:43:07.1	00:25:04.7	01:14:50.8
TW19	1	985	Dornieden, Julie	00:08:37.5	00:49:48.3	00:31:40.2	01:30:06.0
TW21	1	265	Bröger, Birgit	00:08:27.7	00:44:40.3	00:23:10.3	01:16:18.3
TW21	21	282	ALTHAPP, Birgit	00:11:54.6	00:55:22.8	00:32:59.8	01:40:17.2
TW21	22	362	Nintzel, Silje	00:11:16.4	00:56:12.4	00:33:01.2	01:40:30.0



Druckzeit: 02.09.2003 11:28:51, Timing & Dataservice by Wige Data, Leipzig
Internet: www.wige-data.de, Tel.: +49 (0) 341 / 4621 100

WIGE DATA

Anni Nintzel

Title
Scenery of the river **ELBE** at
Production
Direction
Performers

Outdoor Shooting
Size
World Premiere

Titel
the documentary film
Produktion
Regie
Darsteller

Außenaufnahmen
Länge
Ur-/Erstaufführung

Anni Nintzel

Annas Lied (1983/84)
Schauplatz **ELBE** im Dokumentarfilm
Ingrid Anna Fischer / NDR
Ingrid Anna Fischer
Annemarie Hammann, Anna Hööck, Anna Köhlmann,
Anni Nintzel¹, Margarete Pape
Nord-Kehdingen/Untereibe
129 Min
Berlinale '85

¹ Anni Nintzel wurde geboren als [was born as] Anna Margareth Vagt #407 am [at] 21.10.1909 in Balje-Elbdeich und starb am [and died at] 30.09.1993 in Balje, ihr Mann war [her husband was] Gustav Hinrich Nintzel #406, sie hatten die 5 Kinder [she had the 5 children] Marga Mariechen #760 *04.08.1928, Richard Heinrich #650 *20.01.1931, Horst #761 *26.02.1935 †10.09.1996, Berta Emma ,762 *15.04.1938, Erika #763 *03.08.1942 †02.02.1943

Summery of the content:

Ingrid Anna Fischer, born 1946 in Buetzfleth located between the river Elbe and the region of Kehdinger Moor, sings the song of a lot of Annas: So for a long period women were named who were born in the North at the North Sea coast. She lets tell stories from five old farmers women from Nord-Kehdingen in beautiful and harmonic countryside shots, ahead of old photos, amongst neat furniture of their grandmothers: daughters of farmhands, mariners, shoemakers. Anna K., recovered from her last stroke, stands near the tidal creek and does the work she is still able to fulfill: she counts the cattles. At home she peels cucumbers and reports out of her life, the life of a day labourers child. The parents earned 15 pennies per hour and the childred collected potatoes out of a feeder for pigs. Towards their hunger. – in the meantime the camera is walking very close through a jewel box, looks through a crochet cloth and whiles at an old toned photography. Annas voice tells about his father, who rowed his boat along with the tide upstream and downstream. One day he did not return and the mother had to stay at home alone all the long winter time together with her four children and she produced wooden shoes. She was only 28 years old.

The presentment harmony looks sometimes in a hardly tolerable contrast to the mediated facts. But however, it follows the – surprising – harmony of the life history of the portrayed agricultural women. The camera (Christel Fomm) and cutting& mounting disallow the – suggesting - criticism. Both show instead a kind of positive: an open acordance of jolliness, energy and power of the five farm laborer, who kept their elevation, confidence and expectation in a situation which was just opposite. The affirmative style of this film couples the Kehdingen energy flow to the actual awareness. With this the style is ahead of the traditional documentary film, the people which are shown are objects: they are objects of a characteristic declaration.

ANNAS LIED is elixier: an anti-Fascist movie which comes along without emphasis and which emotional appeal will be unbroken in future time.

Zusammenfassung des Inhalts:

Ingrid Anna Fischer, geboren 1946 in Bützfleth zwischen Elbe und Kehdinger Moor, singt das Lied vieler Annas: So wurden lange Zeit die Frauen, die im Norden an der Küste geboren wurden, getauft. In schönen harmonischen Landschaftsaufnahmen, vor alten Fotos, inmitten gepflegten großmütterlichen Hausrats läßt sie fünf alte Landfrauen aus Nord-Kehdingen zu Wort kommen: Töchter von Landarbeitern, Prahmschiffen, Holzschuhmachern. Anna K., nach dem letzten Infarkt, steht am Priel und macht die Arbeit, die sie noch tun kann: sie zählt das Vieh. Zu Hause schält sie Gurken und erzählt von ihrem Leben, dem Leben eines Tagelöhnerkindes. Die Eltern verdienten 15 Pfennig die Stunde, und die Kinder holten sich Kartoffeln aus dem Schweinetrog. Gegen den Hunger. – Die Kamera wandert derweil sehr nah durch Schmuckkästchen, blickt durch ein Spitzenhäkeltuch und verweilt auf der alten getönten Fotografie. Annas Stimme erzählt vom Vater, der den Prahm mit der Tide rauf- oder runterruderte. Eines Tages blieb er weg, und die Mutter saß mit den vier Kindern allein den langen Winter hindurch im Haus und machte Holzschuhe. 28 Jahre war sie erst.

Die Bildharmonie steht in manchmal kaum erträglichem Kontrast zu den vermittelten Fakten, sie entspricht jedoch der – überraschenden – lebensgeschichtlichen Harmonie der porträtierten Landfrauen. Kamera (Christel Fomm), Schnitt und Montage verweigern sich der – naheliegenden – Kritik. Sie zeigen stattdessen etwas Positives: ein offenes Einverständnis mit der Fröhlichkeit, Kraft und Stärke der fünf Landarbeiterinnen, die sich gerade unter Umständen, die dagegensprachen, Würde, Zuversicht und Hoffnung bewahrt haben. Der affirmative Film-Stil schließt den Kehdinger Energiestrom ans gegenwärtige Bewusstsein. Er ist damit dem traditionellen Dokumentarfilm voraus, der sich die Menschen, die er zeigt, zum Gegenstand gemacht hat: zum Gegenstand einer wie auch immer gearteten Aussage.

ANNAS LIED ist Lebenselixier: ein antifaschistischer Film, der sich nicht explizit macht und dessen emotionaler Appell daher ungebrochen bleibt.

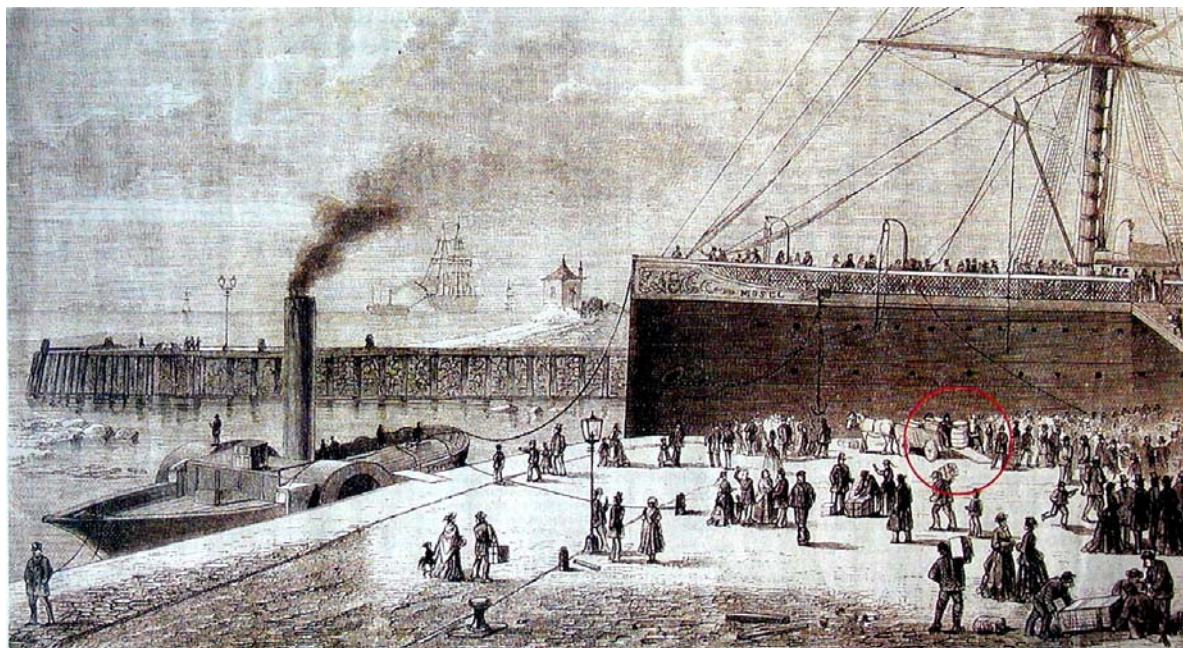

The Barrel of Death

The day of Dec 11, 1875 started auspicious. Bremerhaven presented itself in the best winter sunshine to the arriving travelers. At the over-sea quay of the Norddeutscher Lloyd, the last station before approaching the New World, there is intense activity. The steamer to New York should leave at noon. But when hundreds of passengers flush out of the connection train, elegant First-Class travelers as well as humble dressed emigrants, the atmosphere is particularly damped. Because, just that bright morning it came to know that the Lloyd steamer *Deutschland* stranded near Harwich in Great Britain.: 58 dead people are to regret.

Even in the train running to Bremerhaven some fearful travelers decided really to cancel their passage after they had read the newspaper. But all got consolation and encouragement from a friendly man, who, as a attester later on describes, “met the eye an exorbitant potbelly by middle stature”. In a broken German language he tried to appease the fellow passengers by

Das Todesfass

Der 11. Dez. 1875 beginnt verheißungsvoll. Im schönsten Wintersonnenschein präsentiert sich Bremerhaven den eintreffenden Reisenden. Am Überseekai des Norddeutschen Lloyd, der letzten Station vor der Neuen Welt, herrscht Hochbetrieb. Der Dampfer nach New York soll am Mittag auslaufen. Doch als Hunderte von Passagieren, elegante First-Class-Reisende ebenso wie bescheiden gekleidete Auswanderer, aus dem Zubringerzug strömen, ist die Stimmung ungewöhnlich gedämpft. Denn an jenem strahlenden Samstagmorgen ist eben bekannt geworden, dass der Lloyd dampfer *Deutschland* eine Woche zuvor nahe dem englischen Harwich gestrandet war: 58 Tote sind zu beklagen.

Selbst im Zug nach Bremerhaven noch erwägen ängstliche Reisende nach der Zeitungslektüre ernsthaft, ihre Passage zu stornieren. Doch sie alle finden Trost und Zuspruch bei einem freundlichen Herrn, der, so schildert es ein Zeuge später, „durch eine außerordentliche Corpulenz bei mittlerer Statur auf-fiel“. In gebrochenem Deutsch versuchte er, die Mitreisenden zu beschwichtigen, indem er erzählte, er

telling them he had already crossed the ocean thirty times without a serious accident.

The helpful gentleman was slightly able to encourage the chickens because they know they are in best hands. After all they recommended their live to the Norddeutscher Lloyd from Bremen, the proudness of its home town and one of the biggest passenger shipping company at all. In the competition with the Hapag from Hamburg it marks the standards for speediness, safety and service on sea.

So, no one cancelled the journey, the more so as kind "Lloyd Officers" welcomed the arriving people at the harbor and care for them in a comfortable waiting hall. Also the busy concourse derives everyone in a ban. At the solid tugboat *Simson* the kettles are heated – at least the steamer *Mosel* is waiting prepared, with its more than 3000 register tons on of the biggest ships of the world. The huge dimensions impress the wayfarers.



Picture 57: Waiting hall of Lloyd in Bremerhaven

One of the barrels efforts more work for the stvedores as usual. The precious thing, it contains caviar which is worth 3000 Reichsmark, extends as heavy as well as unhandy, and the time is getting barely. So the worn-out workers breathe again, as the refractory cargo finally swings at the crane.

It's half past 10, the signal is given with the bell of the steamer, when the horrible thing happens:

habe bereits 30mal den Ozean durchkreuzt, ohne jemals einen ernstlichen Unfall erlitten zu haben.

Diesem hilfsbereiten Gentleman fällt es leicht, die Zaghaften zu ermutigen, wissen sie sich doch in den allerbesten Händen. Schließlich haben sie ihr Leben dem Norddeutschen Lloyd aus Bremen anvertraut, Stolz seiner Heimatstadt und eine der größten Passagier-Reedereien überhaupt. Im Wettbewerb mit der Hapag aus Hamburg setzt er Maßstäbe für Schnelligkeit, Sicherheit und Service auf See.

So sagt niemand seine Reise ab, zumal zuvorkommende „Lloyd-Beamte“ die Ankömmlinge am Hafen empfangen und in einer komfortablen Wartehalle betreuen. Auch zieht das geschäftige Gewimmel alle in Bann. Auf dem bulligen Schlepper *Simson* werden schon die Kessel geheizt – vor allem liegt da der Dampfer *Mosel* bereit, mit 106 Metern Länge und gut 3000 Bruttoregistertonnen eines der größten Schiffe der Welt. Die gewaltigen Ausmaße beeindrucken die Reisenden.

Eines der Fässer macht den Stauern allerdings mehr Mühe als üblich. Das kostbare Ding, es enthält Kaviar im Wert von 3000 Reichsmark, erweist sich als ebenso schwer wie unhandlich, und die Zeit wird knapp. So atmen die abgekämpften Arbeiter auf, als die widerspenstige Ladung endlich am Kran hängt.

Es ist halb elf Uhr, das Zeichen mit der Schiffsglocke wird gegeben, als das Entsetzliche geschieht: Aus dem dichten Menschenknäuel auf dem Kai schießt eine riesige Feuergarbe, der eine furchtbare Detonation folgt. „Auf der *Mosel*“, berichtet ein Augenzeuge später, „wurden wir sämtlich zu Boden geschleudert. Ein Blick über Bord zeigte ein Bild des unaussprechlichen Jammerns: Pferde, Menschen und Wagen waren verschwunden – ein entsetzliches Leichenfeld breitete sich aus. Tränenden Auges wandten wir uns ab – das Elend war zu groß.“

Das Kaviarfass ist eine Höllenmaschine gewesen, 13 Zentner schwer, randvoll mit brennendem Sprengstoff, ausgerüstet mit einem raffinierten Zeitzünder, gebaut, um die vollbesetzte *Mosel* im Atlantik zu ver-

Out of the compact cop of people on the quay shoots a huge sheaf of flames, following by a terrible detonation. „On the *Mosel*“, an eye witness reports subsequently, „we all were thrown to the bottom. A look upon board showed a picture of inexpressible yammer: horses, people and wagons had gone – a horrible field of dead bodies stretched out. With tears in the eyes we turned off – the dismal was too massive.“

The barrel with caviar has been a hell mechanism, 13 centner of weight, filled-up completely with explosive, equipped with a refined time fuse, built to swamp the fully occupied *Mosel* in the Atlantic Ocean – and declared by this gentle, sedate man with a full beard, the American William Keith Thomas, who consoled his fellow passengers so kind before. During the American Civil War he should have been a captain of a blockade-breaker and later on he should have earned a lot of money as a winner of the war. About 1864 he moved to Europe. He lived in Vienna, Linz and Leipzig, at least in Strehlen near Dresden together with his wife and 4 children. There the charming American, with a weight of 260 pounds, and speaking only a broken German, was well known as a exemplary father. But his situation got precarious when he lost very much money at casinos as he liked to meet people of the upper class.

At some time Thomas must have decided by himself, alles auf eine Karte setzen, to readjust himself by literal sense of one bang: with the wracking of an oversea steamer. These ships which did exist only since a few years where not only the biggest means of transportation at that time, at the other hand they were furthermore admired as the embodiment of the technical innovation. And such a symbol should disappear without any trace and together with it valueless, but highly assured luggage.

Already 1875 everything is prepared. Thomas had packed explosive and time-fuse into a box, assured the box via the London banking house

senken – und aufgegeben von jenem gentilen, behäbigen Herrn mit Vollbart, dem Amerikaner William Keith Thomas, der seine Mitpassagiere zuvor noch so freundlich getröstet hatte.

Im Amerikanischen Bürgerkrieg soll er Kapitän eines Blockadebrechers gewesen sein, später als Kriegsgewinnler gut verdient haben. Um 1864 setzte er sich nach Europa ab. Er lebte in Wien, Linz und Leipzig, schließlich mit Frau und 4 Kindern in Strehlen bei Dresden. Dort galt der charmante, 260 Pfund schwere Amerikaner, der nur gebrochen Deutsch sprach, als vorbildlicher Vater. Doch seine Lage wurde prekär, da er, der sich gern in „ersten Kreisen“ bewegte, exorbitante Summen in Spielbanken verlor.

Irgendwann muss sich Thomas entschlossen haben, alles auf eine Karte zu setzen, sich buchstäblich auf einen Schlag zu sanieren: mit dem Untergang eines Überseedampfers. Diese Schiffe, die es erst seit wenigen Jahren gab, waren nicht nur die größten Transportmittel ihrer Zeit, sondern wurden überdies als Verkörperung technischen Fortschritts schlechthin bewundert. Ein solches Symbol sollte spurlos verschwinden und mit ihm wertlose, aber hoch versicherte Gepäckstücke.

Bereits 1875 ist alles bereit. Sprengstoff und Zeitzündler hat Thomas in eine Kiste verpackt, über das Londoner Bankhaus Baring Brothers versichert und auf den Lloyd-Dampfer *Rhein* verladen. Er selbst schiffte sich erwartungsfroh auf der britischen *Republic* ein. Doch als er New York erreicht, liegt die *Rhein* bereits am Lloyd-Pier. Unversehrt. Der Zündmechanismus hat versagt.

In den folgenden Jahren reist er immer wieder mit der explosiven Fracht nach Amerika und zurück – doch kein Zahlmeister will den hohen Wert der Ladung bestätigen. Daheim erklärt der redliche Gatte und Vater seine dauernde Abwesenheit doppeldeutig, doch durchaus der Wahrheit entsprechend, mit ausgedehnten Reisen nach Amerika, „in Geschäften, um Geldverluste durch neue Unternehmungen zu ersetzen“.

Baring Brothers and the box was loaded at the Lloyd steamer *Rhein*. He himself embarked expectantly on the British *Republic*. However, when he reached New York, the *Rhein* was already there at the Lloyd pier. Unscathed. The mechanism of fuse had failed.

In the following years he travelled again and again to America and back together with his explosive freight – but no purser will commit the high value of the load. At home the honest husband and father explains his continuing absence ambiguously, but with absolutely trueness, with vast journeys to America, „in business to compensate the loss of money by new enterprises“.

Finally Thomas changed his plans. In Bremen he let build a special big barrel, he packs the mechanism going to hell again and he declares it now as caviar. By now, ultimately, he had success and he chose this time the *Mosel* for the journey with no return. The ship with a screw propulsion has besides a compound engine of 1800 horsepowers like all steamers at that time 2 additional masts with canvases. The crew of 107 men cares for about 900 passengers who paid 120 to 500 mark for the crossing to New York. The journey on this steamer is said to be very save and comfotable, so the *Mosel* is booked nearly completely even in the nasty winter time.

Thomas himself invested 75 mark in a first class passage to Southamton, want to leave the ship there to dispatch some additional highly assured pieces of luggage. The clockwork is ought to stop after ten days and to initiate the explosion above one of the deepest parts of the Atlantic near the place where later on the *Titanic* sank. The *Mosel* would disappear without any trace like many ships before until at the end of the 19th century the wireless telegraph was introduced. A perfect misdeed.

Three workers tuck up that dark brown barrel made of oak tree and a weight of 13 centner at

Letztlich disponiert Thomas um. Er lässt sich in Bremen ein extra großes Fass bauen, verpackt die Höllenmaschine neu und deklariert sie nun als Kaviar. Jetzt, endlich, hat er Erfolg und wählt diesmal die *Mosel* für die Reise ohne Wiederkehr. Das Schraubenschiff führt, neben einer Compoundmaschine mit 1800 PS, wie alle Dampfer dieser Zeit noch zusätzlich 2 Masten mit Rahsegeln. Seine 107 Mann Besatzung kümmern sich um fast 900 Passagiere, die für die Überfahrt nach New York 120 bis 500 Mark bezahlt haben. Die Reise gilt auf diesem Dampfer als derart sicher und komfortabel, dass die *Mosel* trotz der rauen Winterzeit so gut wie ausgebucht ist.



Picture 58: An Deck des Dampfers Mosel

Thomas selbst hat 75 Mark in eine First-Class-Passage nach Southamton investiert, will dort von Bord gehen und noch einige hoch versicherte Gepäckstücke mehr aufgeben. Das Uhrwerk sollte am zehnten Tag ablaufen und die Explosion über einer der tiefsten Stellen des Nordatlantik auslösen, etwa in der Gegend, in der später die *Titanic* sinkt. Die *Mosel* würde spurlos verschwinden, wie viele Schiffe zuvor, bevor Ende des 19. Jahrhunderts die drahtlose Telegrafie eingeführt wurde. Ein perfektes Verbrechen.

Drei Arbeiter hängen jenes dunkelbraune Eichenfass von 13 Zentnern an die Ketten eines Ladekrans am Bug. Um 10:30 Uhr gibt Kapitän Leist das Zeichen

the chains of a crane in front of the ship. At 10:30 captain Leist signaled to lift. What happened now was described later on by the harbour master: „I saw, when abruptly a chain unfixed from the barrel. It slipped down and bounce onto the pralnte pavement very close to the wall of the ship.“ 81 people die, more than 200 are hurt serious – but nearly 800 possible victims are saved by accident.

The reason of the misfortune is at the beginning entirely ambiguous. In the evening at least „terrible news“ are heard from the *Mosel*: A first class passanger was found in his closed cabin bleeding and senseless, he was brought into the hospital, there he was enlivened and he was identified as the owner of the fatal barrel. William Keith Thomas had taken poison, in addition he did two shots into his head and survived still for days.

After three days he shed unwilling partly a contradictory avowal. The exact amount of the assurance he wanted to obtain by fraud could never figured out properly, estimated were at the lowest 15000 dollars – at that time an enormous capital.

The police of Bremen was so impressed of this prototype of vicious that they conserved the head of the murderer in spirit and exposed the head at their crime museum. There the remainders of the murderer Thomas came to a suitable ending. 1945, when British soldiers explode munition in the building, grenades frazzled also the weirdness trophy.

out of „Die Zeit“ from Dec. 18, 2002

SS MOSEL

MOSEL, built in 1872 for Norddeutscher Lloyd (North German Lloyd) by Caird & Co., Greenock, Scotland. 3,200 tons; 349 feet long x 40 feet broad; straight bow, 1 funnel, 2 masts; iron

zum Anhieven. Was dann geschieht, berichtete später der Hafenmeister: „Ich sah, wie sich plötzlich eine Kette vom Fass löste. Es rutschte ab und prallte auf das Pflaster dicht neben die Bordwand.“ 81 Menschen sterben, über 200 werden schwer verletzt – aber an die 800 potenzielle Opfer sind durch Zufall gerettet.

Die Unglücksursache ist zunächst völlig unklar. Gegen Abend kommt schließlich „eine neue Schreckenskunde“ von der *Mosel*: Ein Passagier der ersten Klasse wurde blutend und bewusstlos in seiner verschlossenen Kabine gefunden, ins Lazarett geschafft, dort wieder belebt und als Besitzer des fatalen Fasses identifiziert. William Keith Thomas hat Gift genommen, sich zwei Kugeln in den Kopf geschossen und lebt noch vier Tage.

Er legt erst am dritten Tag ein ebenso widerwilliges wie widersprüchliches Teilgeständnis ab. Die genaue Höhe der Versicherungssumme, die er erswindeln wollte, konnte deshalb nie genau ermittelt werden, geschätzt wurden mindestens 15000 Taler – damals ein enormes Vermögen.

Die Bremer Polizei war von diesem Prototyp des Bösen derart beeindruckt, dass sie den Kopf des Massenmörders in Spiritus konservieren ließ und in ihrem Kriminalmuseum ausstellte. Dort fanden die Überreste des Mörders Thomas ein passendes Ende. 1945, als britische Soldaten in dem Gebäude alte Munition detonieren ließen, zerfetzten die Granaten auch die unheimliche Trophäe.

Aus „Die Zeit“ vom 18. Dez. 2002

SS MOSEL

Die MOSEL, gebaut 1872 für Norddeutscher Lloyd von Caird & Co., Greenock, Schottland. 3200 Bruttoregistertonnen; 349 Fuß lang und 40 Fuß breit; gerader Bug, 1 Schornstein, 2 Masten; Eisenkonstruktion, Schiffsschraube, Reisegeschwindigkeit

construction, screw propulsion, service speed 13 knots; accommodation for 90 1st-, 126 2nd-, and 600-3rd class passengers. 20 August 1872, launched. 1 April 1873, maiden voyage, Bremen-Southampton-New York. 12 November 1875, bomb explosion in dock at Bremerhaven, killing 128. 1882, compound engines by Elder, Glasgow. 9 August 1882, wrecked near Lizard, Cornwall [Noel Reginald Pixell Bonsor, *North Atlantic Seaway; An Illustrated History of the Passenger Services Linking the Old World with the New* (2nd ed.; Jersey, Channel Islands: Brookside Publications), vol. 2 (1978), p. 548. Pictured in Michael J. Anuta, *Ships of Our Ancestors* (Menominee, MI: Ships of Our Ancestors, 1983; reprint Baltimore: Genealogical Publishing Co., [1993]), p. 214, courtesy of the Peabody Essex Museum, East India Square, Salem, MA 01970 [Posted to the Emigration-Ships Mailing List by Michael Palmer - 26 July 1997]

Closer to Bass Point (sometimes called The Beast in old documents) - at 49 57 47; 05 11 05W - is the *Mosel*, a barquentine-rigged German steamer, which ran straight into the cliffs in the morning fog of 9 August, 1882, at nearly her top speed of 13 knots. She was carrying 620 passengers - mostly emigrants - from Bremen to New York via Southampton. All were saved. Local divers call her the Junk Shop, because although much of her cargo was saved, there are masses of small items buried in the sand at 11m amid the plating. Divers have brought up penknives, scissors, buttons, combs, tooth and shoe brushes, and even mouth organs. Part of the wreckage is in the area of a tide race. Dive on low water slack and leave before the flood.

Emigration via Bremerhaven

The Foundation of "Bremer Haven"

In the year 1825 the river Weser was sanded so much that the independant Hanseatic city Bre-

13 Knoten; Unterkunft für 90 1.-, 126 2.-, und 600 3.-Klasse-Passagieren. Stapellauf am 20. August 1872. Jungfernfahrt am 1. April 1873 von Bremen über Southampton nach New York. Am 12. November 1875 eine Bombenexplosion an der Pier von Bremerhaven mit 128 Toten. 1882 ausgestattet mit Compound-Maschinen von Elder, Glasgow. Am 9. August 1882 auf Grund gelaufen nahe Lizard in Cornwall [Noel Reginald Pixell Bonsor, *North Atlantic Seaway; An Illustrated History of the Passenger Services Linking the Old World with the New* (2nd ed.; Jersey, Channel Islands: Brookside Publications), vol. 2 (1978), p. 548. Pictured in Michael J. Anuta, *Ships of Our Ancestors* (Menominee, MI: Ships of Our Ancestors, 1983; reprint Baltimore: Genealogical Publishing Co., [1993]), p. 214, courtesy of the Peabody Essex Museum, East India Square, Salem, MA 01970 [Posted to the Emigration-Ships Mailing List by Michael Palmer – 26 July 1997]

Nahe dem Bass Point (manchmal auch The Beast in alten Dokumenten genannt) – Position 49 57 47; 05 11 05W – ist die *Mosel*, ein mit Rahsegeln bestückter deutscher Dampfer, der direkt im Morgennebel des 9. August, 1882 in die Klippen fuhr, nahezu mit der Höchstgeschwindigkeit von 13 Knoten. 620 Passagiere waren an Bord – meist Auswanderer von Bremen nach New York über Southampton. Sie wurden alle gerettet. Örtliche Taucher nannten sie "Schrottladen", weil der größte Teil der Ladung gerettet wurde, nämlich große Mengen von Kleinteilen, die im Sand begraben waren. Taucher brachten Taschenmesser, Scheren, Knöpfe, Käämme, Zahn- und Schuhbürsten und sogar Mundorgeln. Teile des Wracks liegen im Watt. Wenn Du willst, tauche dort bei Niedrigwasser und kehre zurück vorm Einsetzen der Flut.

Auswanderung über Bremerhaven

Die Gründung vom "Bremer Haven"

Im Jahr 1825 war die Versandung der Weser so weit fortgeschritten, dass die Freie Hansestadt Bremen in

men got into the situation to lose its relevancy as a sea port. Sea going vessels even could occasionally not reach the pre-harbor Vegesack.

In this serious situation the mayor of Bremen, Johann Smidt (1773-1857), summoned up the purpose to buy an area about one days journey away at the mouth of the river Geeste into the river Weser. He negotiated with the kingdom of Hannover to found a harbor there.

In the year 1827 the costly work at the harbor basin started. At first after the opening of "Bremer Havens" in the year 1830 no economic boom occurred. Only after the systematical operated settlement of inhabitants and the improvement of the traffic connection to the new estate effected a bud of the young port. But the breakthrough succeeded via the upturn of the emigration business.

Bremerhaven as European Emigration Port

Until the 20th century Bremerhaven was the biggest European emigration port. About 7 million of people left their home country via Bremerhaven towards overseas.

The rise of Bremerhaven to a worldwide acknowledged overseas port was at most related to the setting in wave of emigration at the beginning of the 19th century. The cancellation of the prohibition of emigration in Germany since 1814 and the economic pressure as well as the political or religious suppression in their home countries caused a lot of people to look for a recommencement, and in particular they prospected it in North America.

At first the emigrants came mainly from rural part of Germany. At the end of the 19th century and after the turn of century in the main East Europeans left their home country via Bremerhaven.

Gefahr geriet, ihre Bedeutung als Seehafen zu verlieren. Seeschiffe konnten zeitweise noch nicht einmal den Vorhafen Vegesack erreichen.

In dieser ernsten Situation fasste der Bremer Bürgermeister Johann Smidt (1773-1857) den Entschluss, durch Verhandlungen mit dem Königreich Hannover fast eine Tagesreise von Bremen entfernt an der Mündung der Geeste in die Weser ein Gebiet für Bremen zu erwerben, um hier einen Hafen anzulegen.

Im Jahr 1827 begannen die aufwendigen Arbeiten an dem Hafenbecken. Nach der Eröffnung des "Bremer Havens" im Jahr 1830 erfolgte zunächst noch kein wirtschaftlicher Aufschwung. Erst die systematisch betriebene Ansiedlung von Bewohnern und die Verbesserung der verkehrsmäßigen Anbindung der neuen Siedlung bewirkten ein Aufblühen des jungen Hafens. Der Durchbruch aber gelang erst mit dem Aufschwung des Auswanderungsgeschäfts.



Picture 62: Ansicht von Bremerhaven aus dem Jahr 1841

Bremerhaven als europäischer Auswanderungshafen

Bis ins 20. Jahrhundert hinein war Bremerhaven der größte europäische Auswanderungshafen. Rund 7 Millionen Menschen verließen über Bremerhaven ihre alte Heimat in Richtung Übersee.

Bremerhavens Aufstieg zu einem weltweit anerkannten Überseehafen hing im Wesentlichen mit der Anfang des 19. Jahrhunderts einsetzenden Auswanderungswelle zusammen. Die Aufhebung des



Picture 59: Steerage of an emigrant ship at about 1847

Emigration as Business

The Hanseatic city Bremen, where the ports of Bremerhaven belongs to, promoted the emigration by specific advertising in Germany and in foreign countries as well as by the organization of the transport of emigrants. The emigration business was an important part of the economy of Bremen. A decision of the senate dated 1840 fixed that the merchants earning their money in the emigration business had to be residents of the City of Bremen.

In spite of these administrative limitations also Bremerhaven benefitted from the wave of emigration. In the course of time several overseas ports were build to follow technical changes of the ships. At the same time lots of shipyards were founded to build ant to maintain the ships.

The Norddeutscher Lloyd

The traffic of emigrants became a new dimension via Bremerhaven after the foundation of the "Norddeutscher Lloyd Bremen" at Februar 20, 1857 by the merchant from Bremen, Hermann Heinrich Meier (1809-1898). From the beginning the shipping company inducted entirely steamers going overseas. The Norddeutsche Lloyd evolved not only to one of the biggest and most successful shipping companies of the world but also to the largest employer in Bremerhaven. Thousands of employees worked

Auswanderungsverbots in Deutschland seit 1814 und die wirtschaftliche Not sowie die politische oder religiöse Unterdrückung in ihrer Heimat veranlassten viele Menschen, einen Neuanfang zu suchen, und sie suchten ihn vor allem in Nordamerika.

Die Auswanderer kamen anfangs überwiegend aus ländlichen Gebieten Deutschlands. Gegen Ende des 19. Jahrhunderts und nach der Jahrhundertwende verließen vor allem Osteuropäer über Bremerhaven ihre Heimat.

Auswanderung als Geschäft

Die Hansestadt Bremen, der die Häfen in Bremerhaven gehörten, förderte die Auswanderung durch gezielte Werbung im In- und Ausland und durch die Organisation des Auswanderertransports. Das Auswanderungsgeschäft war ein wichtiger Teil der Bremer Wirtschaft. Ein Senatsbeschluss von 1840 bestimmte, dass die am Auswanderungsgeschäft verdienenden Kaufleute und Unternehmer in der Stadt Bremen ansässig sein mussten.



Picture 63: Anzeige der Bremer Auswanderer-Agentur Missler

Trotz dieser administrativen Beschränkungen profitierte auch Bremerhaven von der Auswanderungswelle. Im Laufe der Zeit wurden eine ganze Reihe von Überseehäfen gebaut, die sich den technischen Veränderungen der Schiffe anzupassen hatten. Gleichzeitig entstand eine Vielzahl von Werften für den Bau und die Wartung der Schiffe.

on sea, in the offices, at the quays, at the service stations and at the docks.

Der Norddeutsche Lloyd carried on an active recruitment policy to find willing people to emigrate in the different European countries.

The House of Emigrants

Several years before another merchant of Bremen was engaged spending money. In the year 1850 the Schiffs forwarding agent specialized on ship transports, Johann Georg Claussen, opened in Bremerhaven a hostel for emigrants. The "House of Emigrants" was a institution which was exemplary in Europe. Between 2000 and 3500 persons could stay overnight and could be boarded for a good value. There were not only halls to sleep and to eat, but also a large kitchen, a hospital and a chapel.



Picture 60: Das Auswandererhaus in Bremerhaven von 1850

The opening of the rail track from Bremen to Geestemünde in the year 1862 resulted in the closing of the "House of Emigrants". The emigrants than were transported punctual by spezial trains from Bremen to their ships. The merchants of Bremen had fulfilled what they wanted: the emigrants were placed as long as possible in Bremen and were carried to Bremerhaven primary at the eleventh hour.

The Suburb of "Neuyork"

An article of the "Glossies Newspaper" of Leip-

Der Norddeutsche Lloyd

Eine neue Dimension errang der Auswandererverkehr über Bremerhaven mit der Gründung des "Norddeutschen Lloyd Bremen" am 20. Februar 1857 durch den Bremer Kaufmann Hermann Heinrich Meier (1809-1898). Von Anfang an setzte die Reederei ausschließlich Dampfschiffe für den Überseeverkehr ein. Der Norddeutsche Lloyd entwickelte sich nicht nur zu einer der größten und erfolgreichsten Reedereien der Welt, sondern auch zum größten Arbeitgeber in Bremerhaven. Tausende von Mitarbeitern waren auf See, in den Kontoren, an den Kajen, in den Reparaturwerkstätten und im Dockbetrieb beschäftigt.

Der Norddeutsche Lloyd betrieb eine aktive Anwerbungspolitik von Auswanderungswilligen in verschiedenen europäischen Ländern.



Picture 64: Das Verwaltungsgebäude des Norddeutschen Lloyd in Bremen um 1910

Das Auswandererhaus

Schon einige Jahre zuvor hatte sich ein weiterer Bremer Unternehmer in Bremerhaven finanziell engagiert. Im Jahr 1850 eröffnete der Schiffsspediteur Johann Georg Claussen in Bremerhaven eine Herberge für Auswanderer. Das "Auswandererhaus" war eine europaweit vorbildliche Einrichtung, in der zwischen 2000 und 3500 Menschen preiswert übernachten und beköstigt werden konnten. Es gab nicht nur Schlaf-

zig dated from 1888 reported about Bremerhaven: "There, where at the right bank of the river Weser the river Geeste outpours in the mighty enlarging Weser, where the small and short wave of the stream increases gradually to the huge and long moving and rolling sea surge with its shining green colour, it was 65 years ago either wild and blank. Probably some skip-pers searched for a place of safety and defense against the storm in the quiet river Geeste, perhaps a few piles were rammed in in this place, to allow the boats to anchor, but the countryside was lying there vacant and unoccupied, at the bank aus existing of sand, which skipped over into a heather and moore soil. And nowadays a flourishing, from year to year growing city, Bremerhaven, upraises at the same place, the suburb of Neuyork, as the city was called very often".



Picture 61: Auswanderer in Bremerhaven um 1880

The End of the Emigration Traffic

For decades Bremerhaven was worldwide leading in the construction of its modern docks and also at technical innovations in boarding ships. The ever believing of progress of the growth of the traffic going overseas climaxed into the modern installation of check-in called Columbusbahnhofs, a "railway station at the sea", where several passenger ships could be served at the same time. However, since the 1950th the wave of emigrants ebbed away in Bremerhaven.

und Speisesäle, sondern auch eine Großküche, Lazaretträume und eine Kapelle.

Die Eröffnung der Eisenbahnlinie Bremen-Geestemünde im Jahr 1862 führte jedoch zur Schließung des Auswandererhauses, da nun die Auswanderer mit Sonderzügen von Bremen pünktlich zu ihren Schiffen gebracht wurden. Die Bremer Kaufleute hatten es nun geschafft, dass die Auswanderer so lange wie möglich in Bremen untergebracht und erst im letzten Moment nach Bremerhaven transportiert wurden.

Die Vorstadt von "Neuyork"

In einem Bericht der Leipziger "Illustrierten Zeitung" von 1888 heißt es über Bremerhaven: "Da, wo am rechten Weserufer sich die Geeste in die sich hier mächtig erweiternde Weser ergießt, wo die kleine und kurze Flußwelle zur gewaltigen und lang dahinrollenden Meereswoge mit leuchtend grüner Farbe allmählich anwächst, sah es vor 65 Jahren noch wüst und leer aus. Wohl suchten vom Sturm verschlagene Schiffer Zuflucht und Schutz in der ruhigen Geeste, wohl waren hier einige Pfähle eingerammt, um den Schiffen Anlageplatz zu gewähren, aber das Land lag un bebaut und unbewohnt da, am Ufer aus Sand bestehend, der dann weiter ins Land hinein in Heide- und Moorland übergang. Und heute erhebt sich an derselben Stelle eine blühende, von Jahr zu Jahr wachsende Stadt, Bremerhaven, die Vorstadt von Neuyork, wie man sie oft genannt hat".

Das Ende des Auswandererverkehrs

Jahrzehntelang war Bremerhaven weltweit führend im Bau seiner modernen Hafenanlagen und bei technischen Innovationen im Hafenumschlagwesen. Der ungebremste Fortschrittsglaube an die Entwicklung des Überseeverkehrs gipfelte in der modernen Abfertigungsanlage des Columbusbahnhofs, eines "Bahnhofs am Meer", der mehrere Passagierschiffe gleichzeitig abfertigen konnte. Seit den 1950er Jahren vererbte jedoch die Auswanderungswelle über Bremerhaven. In der zweiten Hälfte des 20. Jahrhunderts übernahm das billigere und schnellere Flugzeug die

Curiosities

In the second half of the 20th century the cheaper and faster airplane took over the role of the passenger ships for emigration.



Kuriositäten

Rolle der Passagierschiffe im Auswandererverkehr.



Picture 65: Die "UNITED STATES" am Columbusbahnhof, um 1953

Portrait of a person

Fred Nintzel and Family

January 2004

Allow me to introduce myself to all my long lost cousins, many of whom I've never met and many of which I've lost track of over the years. My name is Fred Nintzel. I'm the son of Ferdinand & Dorothea Nintzel (see also Happy End dank Schmied Ernst Schwanewedel at page 9. Both my parents were born in Germany. They migrated separately to the US when they were in their late teens and met in New York City some years later and married. I was born in 1940 and grew up on Long Island. I graduated from Hofstra University in 1963 and began my career in the insurance industry as an adjuster. That was the only job I ever had and have worked at it for 40 years. I always loved the

Das Personenportrait

Fred Nintzel und Familie

Januar 2004

Erlaubt mir, dass ich mich allen Verwandten selbst vorstelle; den vielen, denen ich nie begegnet bin und den vielen, zu denen ich im Laufe der Jahre den Kontakt verloren habe. Ich heiße Fred Nintzel. Ich bin der Sohn von Ferdinand und Dorothea Nintzel (siehe auch Happy End dank Schmied Ernst Schwanewedel auf Seite 9). Sie sind in Deutschland geboren und jeder für sich als ältere Jugendliche nach Amerika ausgewandert. Sie trafen sich einige Jahre später in New York und heirateten. Ich wurde 1940 auf Long Island geboren und bin dort aufgewachsen. Ich erhielt 1963 das Diplom der Hofstra Universität und begann meine Karriere im Versicherungsgewerbe als Schätzer. Das ist der einzige Beruf, den ich über die vergangenen 40 Jahre hatte. Ich

work I did as it allowed me to travel to many places in the world and see and meet people I would have never had a chance to meet otherwise. But now I am looking forward to retirement with my wife of 30 plus years.

Janet and I love to travel and have done lots of that over the years. We have been all through Europe on 4 or 5 occasions. We have visited several of my cousins on my mothers side of the family in north Germany several times. We look forward to coming to Germany again in the not to distant future so we can meet some relatives on my father's side. I will have to brush up on my German before that trip. But our favorite place to travel to is Hawaii and we will spend a lot of time there in the years to come.

Let me take this opportunity to wish a Happy New Year to the Nintzel family! Thanks to Claus there are many more Nintzels' in the world than I ever imagined there were. One of my favorite pastimes when I traveled on business or for pleasure was to look in a telephone book where I stayed to see if there were any Nintzels' listed. I did find a few in my travels but never knew if or what the relationship was. I only wish I had met Claus years ago and that he had done all this research to help me.

We've had a busy 2003 as I'm sure is true for all of you as well. Our new house at the Jersey shore was completed more or less on schedule and we were able to start moving in at the beginning of June. The house is everything we envisioned it to be and then some. Besides being terribly over budget, it turned out perfect. The nice thing is we're actually still talking to our builder, which in this day and age is a rarity in itself. You all have an open invitation to come spend some time with us if you happen to be in the area. The house has four bedrooms, so there's room for all, but NOT at the same time.

habe in diesem Beruf immer gerne gearbeitet, erlaubte er mir doch, viele Orte in der Welt aufzusuchen und Leute zu treffen, wozu ich sonst keine Gelegenheit gehabt hätte. Aber jetzt freue ich mich auf den Ruhestand zusammen mit meiner Frau für die nächsten 30 Jahre.

Janet und ich reisen gerne und waren im Laufe der Jahre oft unterwegs. Bei 4 oder 5 Gelegenheiten waren wir überall in Europa. Wir haben einige der Cousins und Cousinen auf meiner Mutters Seite in Norddeutschland mehrmals besucht. Wir freuen uns darauf, in nicht so ferner Zukunft erneut nach Deutschland zu kommen, so dass wir einige Verwandte von meines Vaters Seite besuchen können. Ich muss mein deutsch vor dieser Reise auffrischen. Aber der liebste Ort ist für uns Hawaii und wir möchten dort viel Zeit in den kommenden Jahren verbringen.

Lasst mich die günstige Gelegenheit nutzen, allen Familien Nintzel ein frohes Neues Jahr zu wünschen. Dank an Claus dass ich nun weiß, dass es mehr Nintzels auf der Welt gibt als ich mir vorstellen konnte. Eine meiner liebsten Späße auf Geschäfts- oder Ferien-Reisen war, im örtlichen Telefonbuch nachzuschauen, ob dort Nintzel verzeichnet waren. Ich fand einige wenige, aber ich wusste nie, wie ich mit ihnen verwandt war. Ich wünschte nur, dass ich Claus schon Jahre zuvor getroffen hätte und er all die Nachforschungen angestellt hätte, mir zu helfen.

Wir hatten ein geschäftiges Jahr 2003 und ich bin sicher, dies gilt auch für Euch. Unser neues Haus am Strand wurde mehr oder weniger nach Plan fertig gestellt und es wird uns möglich sein, den Umzug dorthin ab Juni zu beginnen. Wir haben alle Kraft da hineingelegt. Neben dem Umstand, dass wir das Budget weit überzogen haben, ist uns der Neubau gut gelungen. Das Dumme ist, dass wir uns immer noch mit dem Bauunternehmer über den Einzugstag unterhalten, und alt werden ist eine Besonderheit in sich. Wir sprechen an alle eine offene Einladung aus, einige Zeit mit uns zu verbringen, falls Ihr in die Gegend kommt. Das Haus hat vier Schlafzim-

And while we're on the topic, our address next Christmas will be:

55 East Beach Way, Chadwick Beach, Lavellette, NJ 08735. Our telephone number there is 732-793-4774.

Janet will retire from teaching in June of this year and soon thereafter we plan on putting our house in Rockaway on the market and moving to the new house at the shore.

Well on with our news about our family. Our daughter, Janele & Patrick were married in Hawaii on June 29th. About 45 people attended the wedding, which Janele planned herself. It was beautiful and since we had very little to do with it other than showing up, we thoroughly enjoyed it. After the wedding we spent an additional two weeks in Hawaii with our other daughter Suzie, and our grandchildren Katya & Sasha. That was a great time. Unfortunately, Suzie's husband, Ruslan could not join us because of his job but everybody got to talk to him on his daily phone calls. We don't get to spend as much time with our grandkids as we would like because of our & their schedules, so it was a treat to be with them for an extended time.

Our son, Grant and his wife Beth attended the wedding as well, so it was a rare opportunity to have everyone together for a change. The Georgia Nintzel's are doing fine and are very involved in home improvement projects. Grant and Beth have actually stayed at the same jobs now for more than 2 years and have not mentioned moving again recently. That is a new world's record for them.

Janele & Patrick just bought a townhouse in Parsippany, which is less than 10 miles away from us. Janele is still jet setting around the world on her meeting planning job. Patrick has landed a job with Banco de Brazil in NYC and is doing very well.

mer, so dass alle Platz finden werden, jedoch NICHT gleichzeitig. Und wenn wir gerade dabei sind: unsere Adresse zu Weihnachten nächstes Jahr wird lauten:

55 East Beach Way, Chadwick Beach, Lavellette, NJ 08735. Unsere Telefonnummer dort ist 732-793-4774.

Janet wird als Lehrerin demnächst im Juni in den Ruhestand gehen und bald danach planen wir, unser Haus in Rockaway zum Verkauf anzubieten und in das neue Haus am Strand umzuziehen.

Weiter mit Nachrichten über unsere Familie. Unsere Tochter Janele und Patrick haben am 29. Juni auf Hawaii geheiratet. Ungefähr 45 Personen fanden sich zur Hochzeit ein, die Janele selbst geplant hatte. Sie war wunderschön, und da wir wenig mehr zu tun hatten als uns dort einzufinden, haben wir die Zeit gänzlich genossen. Nach der Hochzeit haben wir uns 2 zusätzliche Wochen auf Hawaii mit unserer anderen Tochter Suzie und unseren Enkeln Katya und Sasha gegönnt. Es war eine herrliche Zeit. Bedauerlicherweise konnte uns Ruslan, der Ehemann von Suzie, aus beruflichen Gründen nicht begleiten, aber wir sprachen mit ihm bei seinen täglichen Anrufen. Wegen Ihrer und unserer Zeitpläne haben wir nicht so viel Zeit mit unseren Enkeln verbracht wie wir es gerne getan hätten, so war es wie ein Geschenk, so eine lange Zeit mit ihnen zusammen zu sein.

Unser Sohn Grant und und seine Frau Beth wohnten auch der Hochzeit bei, so gab es die seltene Gelegenheit, sich mit allen auszutauschen. Den Nintzels aus Georgia geht es gut und sind sehr damit beschäftigt, ihr Haus zu verschönern. Grant und Beth haben nun schon seit mehr als 2 Jahren die gleiche Arbeitsstelle und haben nicht erwähnt, sich bald wieder zu verändern. Das ist wie eine Neuigkeit.

Janele und Patrick haben kürzlich ein Reihenhaus in Parsippany gekauft, das liegt weniger als 10 Meilen von uns entfernt. Janele reist immer noch rund um die Welt, um Konferenzen zu planen. Patrick ist bei der Banco Brazil in New York City gelandet und ist sehr erfolgreich.

Suzie, Ruslan and the grandkids are doing just fine as well. Sasha is 8 and Katya is 5. When Sasha does not have his Game Boy in hand, he's playing baseball, swimming or involved in gymnastics. Katya is in kindergarten and is a budding artist. Her goal is to be a vet and has a variety of pets including a cat, a dog, tropical fish, a rabbit, a hamster & I'm not sure what else at the moment.

Janet is starting to wind down on her teaching career and after a short bout of cold feet, is resigning herself to the fact that it's time to retire. I don't know if it's a fear of leaving what's been a big part of her life for 32 years or the prospect of spending 24/7 with me that gave her the cold feet. But she's working it out and looking forward to June. Of course the promises I've made of world travel may have had something to do with it. She has a great class this year with only 18 students, so she will go out with a good taste in her mouth.



Picture 66: Sasha, Suzanne nee Nintzel, Katya Jouravlev, Janele Nintzel

Speaking of travel, we did some of that this year. In addition to three weeks in Hawaii, we spent a week in Hilton Head, SC; a week in Palm Desert, CA; a week in Halifax, Nova Scotia. Life is good.

Suzie, Ruslan und den Enkeln geht es gut wie immer. Sasha ist 8 und Katya ist 5 Jahre alt. Wenn Sasha nicht gerade seinen Game Boy in den Händen hält, spielt er Baseball, schwimmt oder turnt. Katya ist im Kindergarten und entwickelt sich zur Künstlerin. Ihr Ziel ist es, Tierärztin zu werden; sie besitzt verschiedene Haustiere wie eine Katze, einen Hund, tropische Fische, ein Kaninchen, eine Wüsten-springmaus und ich bin nicht sicher, was sie gerade noch hat.

Janet beginnt, sich aus ihrem Lehrerberuf zu verabschieden und nach einem kurzen Wechselbad der Gefühle hat sie selbst erkannt, dass der Zeitpunkt für den Ruhestand gekommen ist. Ich weiß nicht, ob sie sich mehr davor fürchtete, diesen großen Lebensabschnitt von 32 Berufsjahren zu verlassen oder die Aussicht, weiter 24 Jahre und 7 Monate mit mir zusammen zu verbringen. Aber sie hat es nun beschlossen und freut sich auf den Juni. Natürlich können auch meine Versprechungen für Reisen in alle Welt etwas damit zu tun haben. Dieses Jahr hat sie eine großartige Klasse mit nur 18 Schülern, das gibt ihr am Ende ein gutes Gefühl.



Picture 68: The wedding of Janele Nintzel & Patrick William Hyland

Da ich gerade über Reisen rede, wir haben dieses Jahr einige unternommen. Zusätzlich zu den 3 Wochen auf Hawaii waren wir eine Woche in Hilton Head [kleine Insel vor South Carolina], eine Woche in Palm Desert [Kalifornien], eine Woche in Halifax, NS [Neu-Schottland, Kanada]. Das Leben ist schön.

Portrait of a person

Das Personenportrait

Although retired, I'm still doing a little consulting work in my spare time. Spare time is getting rather scarce however, because there always seems to be a "honey do" list for me. I have become a househusband. I don't do housework though; only cook which is a great past time and something I really enjoy. I do plan on retiring completely as soon as Janet does. I've already adopted my mantra – "Everyday is Saturday!"

Janet's mom is now 93 and still going strong. Her new apartment is supposed to be completed by March, 2004 and she will then be moving to Pennsylvania. She'll be 4 miles from Janet's sister Diane. The building that she's going into is only about 3 years behind completion schedule. She recently made an inspection trip to the site and was pleased by what she saw. I guess there's a lot to be said for good things come to those who wait.

We hope you have a healthy, happy & prosperous New Year. Remember, you have an invitation to come visit after July 1st at the Jersey Shore. All you have to bring with you is a smile and good weather. And, since we'll be free and easy next fall, we'll accept any and all invitations to visit you as well...

Obwohl ich im Ruhestand bin, arbeite ich doch ein wenig in meiner freien Zeit. Die freie Zeit wird jedoch immer knapper, weil es scheint, dass ich immer noch etwas „Süßes“ zu erledigen habe. Ich bin Hausmann geworden, wie schon zu lesen war. Ich mache keine Hausarbeit, nur das Kochen, das ich schon immer gerne tat, genieße ich irgendwie. Ich plane, mich ganz zur Ruhe zu setzen, sobald Janet es getan hat. Ich habe mir auch meinen religiösen Spruch zu Herzen genommen – Jeder Tag ist ein Samstag!

Janets Mutter ist nun 93 Jahre alt und es geht ihr immer noch gut. Ihr neues Apartment soll angeblich im März 2004 fertig werden und dann wird sie nach Pennsylvania umziehen. Sie wird dann 4 Meilen von Janets Schwester Diane entfernt sein. Das Gebäude, in das sie einziehen wird, liegt nur 3 Jahre hinter dem Plan zur Fertigstellung. Janets Mutter machte kürzlich eine Besuchsreise an den Ort und war sehr erfreut darüber, was sie gesehen hat. Ich vermute, man hat denen viel Gutes berichtet, die noch warten.

Wir hoffen, dass Ihr ein gesundes, glückliches und gedeihliches Neues Jahr haben werdet. Erinner Euch bitte an die Einladung für einen Besuch nach dem 1. Juli 2004 an den Strand von New Jersey. Ihr müsst gute Laune und gutes Wetter mitbringen. Und, da wir ab nächstem Herbst frei und unbeschwert sind, akzeptieren wir jede und alle Einladungen, um Euch zu besuchen ...



Picture 67: Janet Lee nee Mittelsdorf & Fred Nintzel



Picture 69: Beth Marie nee Wigington, Janelle Lynn and Grant H. J. Nintzel

Pleasure & Heart-Break of the Families Freud und Leid aus den Familien

Birth 2002 & 2003



Geburten 2002 & 2003

Sebastian Englisch #1935

* **08.04.2002** in Bogotá/KOLUMBIEN
[COLOMBIA]

Eltern [parents] Dirk Englisch #1599 & Cristina
Olarde Martinez #1925

Manuela Glogau #1938

* **24.04.2002** in Stade, GERMANY

Eltern [parents] Dörte Glogau geb. Nintzel #869
& Hans-Otto Glogau #872

JANINA Zälila Ingrid Vollmerding #1944

* **22.08.2002** in Bremerhaven, GERMANY

Eltern [parents] Nicole Vollmerding geb. Nintzel
#1131 & Arthur Vollmerding #1705

Jannek Nintzel #2559

* **01.10.2002** in Stade, GERMANY

Eltern [parents] Andreas Nintzel #688 & Inka
Nintzel geb. Schult #2558

Cristina Englisch #1995

* **xx.07.2003** in ???

Eltern [parents] Dirk Englisch #1599 & Cristina
Olarde Martinez #1925

Marriages 2000, 2001, 2002 & 2003

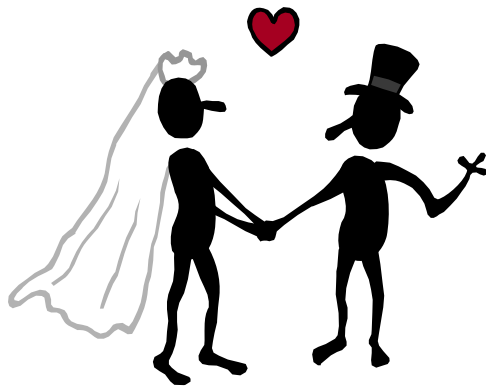

Susan Ann Nintzel #2051

* 05.12.1970 in USA

&

James (Jim) Massucco #2052

* 16.06.1952 in USA

am (at)

21.06.2003 in USA

Janele Lynn Nintzel #987

* 25.10.1972 in Seoul, Korea

&

Patrick William Hyland #2041

* 31.03.1974 in New York, NY, USA

am (at)

29.06.2003 in Honolulu, Hawaii, USA

James A. Nintzel #943

* 21.10.1965 Red Bank, NJ, USA

&

Jennifer Hard #1996

* 14.04.1967 in Phoenix, AZ, USA

am (at)

18.10.2003 in Tucson, Arizona, USA

Hochzeiten 2000, 2001, 2002 & 2003

Nachtrag [addendum] 2000:

JEFFREY Andrew Nintzel #1501

* 02.02.1959 in Brooklyn, NY, USA

&

Shannon Burnett #2558

* 08.01.1979 in Denton, TX, USA

am (at)

18.11.2000 in Frisco, TX, USA

Nachtrag [addendum] 2001:

Andreas Nintzel #688

* 18.02.1968 in Neuenkirchen Kreis Cuxhaven, GERMANY

&

Inka Schult #2558

* 14.02.1977 in Bremervörde Kreis Rotenburg (Wümme), GERMANY

am (at)

13.06.2001 in MAURITIUS

Ariel Nintzel #1932

* 14.03.1970 in adolfo gonzales Chaves de Buenos Aires, Argentinien

&

Ximena Gomez Mallo #1933

* 04.04.1972 in Buenos Aires, Argentinien

am (at)

21.06.2002 in Buenos Aires, Argentinien

Katherine (Kathy) McCombie nee Nintzel #929

* 22.10.1960 in Flushing, NY, USA

&

David (Dave) Austin #1993

* 02.07.1948 in Portland, ME, USA

am (at)

18.04.2003 in Concord, MA, USA

Death 2001, 2002 & 2003

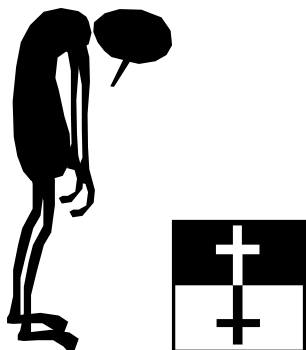

Gerhard Girgsdies, #2097
† **19.03.2003** in Otterndorf, GERMANY
unverheiratet [unmarried], Bruder von [brother of] † Waltraut Gerda Meta Nintzel geb. [nee] Girgsdies #547

Todesfälle 2001, 2002 & 2003

Nachtrag 2001:

Brigitta Nintzel, geb. [nee] Holz #1324
* 01.05.1961 in Cuxhaven, GERMANY
† **04.12.2001** in Cuxhaven, GERMANY
1. Ehefrau von [wife of] Rüdiger Nintzel #1320 *
16.11.1961 in Reichenbach/Fils, GERMANY;
keine Kinder [no children]

Elfriede Koch, geb. [nee] Nintzel #602
* 27.05.1918 in Harburg, GERMANY
† **20.02.2002** in Berlin, GERMANY
Ehefrau von [wife of] Otto Albert Willi Koch
#608 *18.11.1917;
Kinder [children] Burhard Kurosawa geb. Koch,
verh. mit [married to] Kyoko Kurosawa

Renate Nintzel, geb. [nee] Bauer #1133
* 19.02.1934 in Leubnitz/Werdau, Freistaat
Sachsen, GERMANY
† **07.12.2002** in Essen, GERMANY
Ehefrau von [wife of] Detlef Heinrich Reinald
Nintzel #660*08.07.1928;
Kinder [children] Werner Cosmo geb. Nintzel
#1134, Siegfried Nintzel #1135, Uwe Nintzel
#1136, Petra Nintzel #1137, Rainer Nintzel #1633

ELSE Christine Heinsohn, geb. [nee] Nintzel
#601
* 22.10.1916 in Otterndorf, GERMANY
† **10.01.2003** in Stade, GERMANY
(Krankenhaus) [hospital]
Ehefrau von [wife of] Georg Heinsohn #606
*21.04.1909;
Kinder [children] Diethart Heinsohn, *12.03.1941
Schwester von [sister of] Elfriede Koch, geb.
[nee] Nintzel #602, † 20.02.2002 in Berlin,
GERMANY

Concrete Tasks

As in the year before, I've decided to do an coherent exploration of our ancestors:

- to complete the records of the Nintzels which are still alive
- to get, at long last, detailed information about the Argentinean Nintzels
- to continue and to extend the fertile contacts to persons of the United States of America
- to have additional visits of persons in Germany and have also visits from the United States, at least to meet Claus Nintzel and Dirk Englisch
- to get additional information about the family who is buried at the war grave center in Bremen-Osterholz as well as to explore the other unknown Nintzel families which have recently increased

Many thanks to all who have supported me also last year to help my hobby be as exciting as it is.

As every year, I hope that some of you will be so kind to transfer your own family records either by phone, mail or personal contact; so that I can complete my database and to keep it up-to-date. In some cases, this has already been very successful. (cn)

Konkrete Aufgaben

Wie im vorigen Jahr habe ich mir Folgendes im Zusammenhang mit der Erforschung unserer Ahnen vorgenommen:

- die Unterlagen der heute lebenden Nintzels weiter zu vervollständigen
- Endlich nähere Informationen zu den argentinischen Nintzels zu erhalten
- die fruchtbaren Kontakte nach Amerika zu erhalten und auszubauen
- weitere persönliche Begegnungen in Deutschland und aus den USA zu haben, mindestens Dirk Englisch zu treffen
- mehr über die Familie zu erfahren, die auf der Kriegsgräberstätte in Bremen-Osterholz begraben ist sowie die weiteren unbekanntes Nintzels zu erforschen, die momentan noch zunehmen

Großer Dank an alle, die mich auch in diesem Jahr unterstützt haben und dieses Hobby so spannend werden lassen.

Ich verbinde dies wie immer mit der Bitte, dass der/die auch ohne telefonische, briefliche oder persönliche Erinnerung eigene Familiendaten an mich weiterleitet, damit die Unterlagen vollständiger werden und aktuell bleiben. Dies hat erfreulicherweise in einigen Fällen schon gut geklappt.(cn)